



WSTĘP

Szkolna nauka języka polskiego jest złożona. Trzeba czytać lektury, rozumieć zasady fonetyki i fleksji, panować nad składnią, być mistrzem ortografii i do tego umieć napisać poprawne wypracowanie. Brzmi jak trudne zadanie? Masz przed sobą najlepszą pomoc – *Język polski. Karty pracy w szkole i w domu dla klasy 4!* **Wystarczy jedna karta dziennie, aby osiągnąć sukces!**

Karty pracy nie tylko sprawdzą, czy lektury szkolne zostały uważnie przeczytane, ale **pomogą poznać ich treść i utrwalić wiadomości**. Zadania są różnorodne i ciekawe. W pierwszej części książki znajdziesz karty poświęcone najważniejszym szkolnym lekturom takim jak:

- „Mikołajek”,
- „Akademia Pana Kleksa”,
- „Opowieści z Narnii. Lew, Czarownica i stara szafa”,
- baśnie,
- „Felix, Net i Nika. Gang niewidzialnych ludzi”,
- „Kajko i Kokosz. Szkoła latania”
- „Pinokio”
- „Mazurek Dąbrowskiego”.



A na podstawie wiersza „Motyl” Władysława Bełzy nauczysz się czytać i rozumieć poezję!

Dzięki kartom pracy opanujesz także **fonetykę, fleksję i składnię**. Poznasz pojęcia takie jak głoska i sylaba, dowiesz się, czym różnią się przymiotnik, przysłówki i przyimek, a także nauczysz się rozpoznawać zdania i równoważniki.

W książce nie brakuje również zadań ćwiczących umiejętności z zakresu **ortografii i interpunkcji**. Choćby tematy wydają się nudne, zadania z kart pracy są kolorowe i interesujące. W ich rozwiązywaniu pomogą towarzyszące im zasady i definicje. To prawdziwa gimnastyka dla umysłu!

Życzenia, list, opowiadanie? Żaden problem! W kartach pracy znajdziesz wskazówki, jak formułować wszystkie wymagane w szkole **wypowiedzi pisemne**. Cenne rady i liczne zdania pomogą Ci w mig pojąć, jak pisać, aby uzyskać dobre oceny.

Pamiętaj, **jedna karta dziennie gwarantuje sukces!**

język polski

karty pracy w szkole i w domu

GREG
WYDAWNICTWO EDUKACYJNE

NIE MA JAK W SZKOLE Z CHŁOPAKAMI – „MIKOŁAJEK” JEAN-JACQUES SEMPÉ, RENÉ GOSCINNY

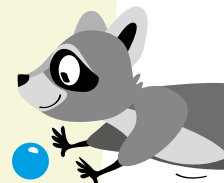

1. Przygody Mikołajka i jego kolegów dzieją się we Francji. Co kojarzy Ci się z tym państwem? Narysuj i opisz. Pokoloruj flagę właściwymi kolorami.

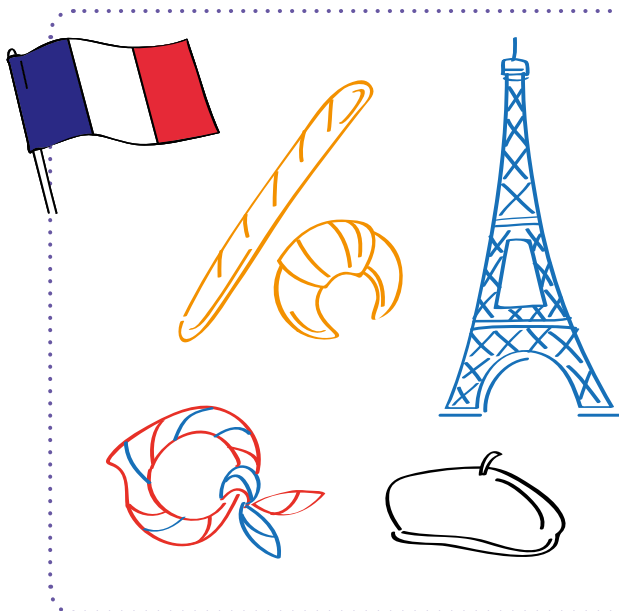

Pierwsze skojarzenie z Francją to na pewno Paryż – stolica tego kraju i miejsce, gdzie można podziwiać Wieżę Eiffla. Oprócz tego Francja kojarzy się z potrawami, takimi jak zupa cebulowa, i wypiekami – makaronikami i croissantami. Francja jest także stolicą mody.

2. Uzupełnij litery w imionach opisywanych bohaterów.

Główny bohater i narrator. Marzy o rowerze. Lubi bawić się w policjantów i złodziei.

Najlepszy przyjaciel Mikołajka. Lubi jeść i jest gruby. Podczas gry w piłkę zawsze stoi na bramce.

Kolega Mikołajka. Ma bogatego tatę, lubi się przebierać. Jego ulubionym przebraniem jest strój kowboja.

M i k o ł a j e k

A l c e s t

G o t f r y d

Gotfryd Mikołajek Alcest

1. Dlaczego chłopcom nie udało się zagrać w piłkę? Wybierz odpowiedź spośród podanych.

- a. nie mogli ustalić drużyn
b. Alcest nie przyniósł piłki
 c. zaczął padać deszcz

Jak to było?

Sędziego udało się wybrać szybko. Niestety gorzej było z pozycją kapitana – każdy chciał nim być (oprócz Alcesta, który wolął stać na bramce). Nie pomógł nawet rzut monetą, bo zaginęła w trawie. Wszystkie sprzeczki zdały się jednak na nic, bo Alcest zapomniał przynieść piłkę.



2. Pewnego pani nauczycielka przyprowadziła do klasy Mikołajka nowego ucznia. Miał w szkole nauczyć się francuskiego. Przypomnij sobie informacje na temat Dżodzo i na ich podstawie pokoloruj obrazek.

Żorż Mac Jutosh

rude włosy

niebieskie oczy

nowy uczeń

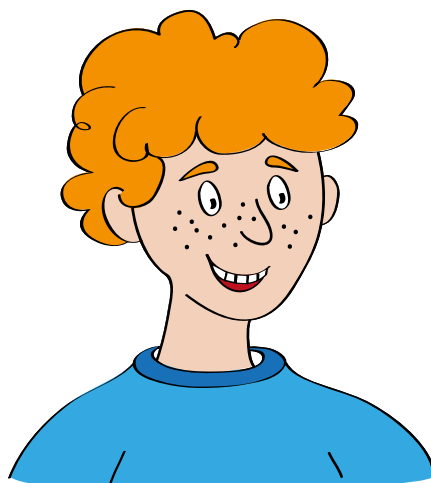

nie zna francuskiego

piegi

duże zęby

siedział z Ananiaszem

3. Rodzice Dżodza przestali przyprowadzać go do szkoły, ponieważ koledzy nauczyli go kilku nieeleganckich słów. Zastanów się, jakie wyrazy o pozytywnym znaczeniu powinien na początku nauki języka polskiego poznać każdy cudzoziemiec. Wypisz dwa i uzasadnij swój wybór.

Dom – to krótki wyraz, który łatwo zapamiętać. Oznacza też coś bardzo ważnego – miejsce, w którym można poczuć się bezpiecznie, niezależnie od tego, gdzie się znajduje.

Proszę – dzięki znajomości różnych zwrotów grzecznościowych obcokrajowcowi będzie łatwiej porozumieć się z ludźmi, nawet jeśli nie będzie dobrze mówił po polsku. Każdy docenia życzliwość!

1. Rozwiąż krzyżówkę.

7. A ^{IX}N ^{XI}A N I A S Z

4. Ł O Y C ^VY G ^{II}A R O Z E

2. R W E ^{III}R

10. S A ^IM O C H Ó D

1. A Ł S ^{VII}I ^XK A D

8. B U Ł ^XK A D

5. F U T B L

9. W ^{VI}L

6. C ^VY G ^{II}A R O Z E

3. R O ^{IV}S Ó Ł Y

1. S A ^IM O C H Ó D

2. R W E ^{III}R

3. R O ^{IV}S Ó Ł Y

4. Ł O Y C ^VY G ^{II}A R O Z E

5. F U T B L

6. C ^VY G ^{II}A R O Z E

7. A ^{IX}N ^{XI}A N I A S Z

8. B U Ł ^XK A D

9. W ^{VI}L

10. S A ^IM O C H Ó D

^IM ^{II}A ^{III}R ^{IV}S ^VY ^{VI}L ^{VII}I ^{VIII}A ^{IX}N ^XK ^{XI}A

- Pojazd, w którym chłopcy lubili spędzać czas.
- Marzył o nim Mikołajek.
- Przezwiśko nie lubianego nauczyciela, kojarzy się z zupą.
- Zachorował po nich Mikołajek.
- Chłopcy mieli grać w niego piłką Alcesta.
- Chciał je palić Alcest.
- Wzorowy uczeń z klasy Mikołaja.
- Pośliznął się na niej pan Bordenave, wracając z gabinetu lekarskiego.
- Poszli na nie Mikołaj i Alcest.
- Był nim pan Blédurt – mieszkał niedaleko.



Hasto: *Marsylianka* to hymn Francji.

1. Przypomnij sobie fragment lektury, w którym Mikołajka odwiedza Ludeczka. Jakie zdanie o Ludeczce miały jej mama i mama Mikołajka? Jakie zdanie miał Mikołajek? Kto zmienił swoje podejście do dziewczynki?

Mamy były zachwycone dziewczynką – jej urokiem i grzecznym zachowaniem. Mikołajek był do Ludeczki z góry uprzedzony. Nie lubił bawić się z dziewczynami i był pewny, że nie będą się dobrze bawić. W trakcie spotkania okazało się jednak, że dziewczynka nie interesuje się książkami i lalkami, ale jest w stanie wybić okno, kopiąc piłkę. Mikołajek był tym tak zachwycony, że postanowił pewnego dnia poślubić Ludeczkę. Obie mamy były przez cały czas przekonane, że dziewczynka jest aniołkiem.

Jak to było?

Mama Mikołajka zaprosiła swoją przyjaciółkę razem z córką, Ludeczką, za którą chłopiec nie przepadał. Wcale nie lubił bawić się z dziewczynami. Mamy zmusiły ich do wspólnej zabawy, podczas której m.in. prawie się pobili, dziewczynka wyrzuciła samolot przez okno i wybiła piłką okno garażu. Przed mamami udawała jednak, że nic nie stało się z jej winy. Chociaż chłopiec nie dostał deseru, tak bardzo zaimponowały mu piłkarskie umiejętności koleżanki, że nie tylko zmienił zdanie o Ludeczce, ale i zaplanował ich wspólną przyszłość!



2. Mikołajek powiedział, że dziewczyny są nudne, potrafią bawić się jedynie w sklep i ciągle płaczą. Przeczytaj pytania i zamaluj kółka przy właściwych odpowiedziach.

Co zmieniło się w podejściu Mikołajka do dziewczyn po zabawie z Ludeczką?

- Nic, nadal uważał, że są nudne.
- Był tak zawiedziony zabawą, że postanowił, że już nigdy do żadnej się nie odezwie.
- Zrozumiał, że niektóre dziewczyny potrafią być całkiem dobrymi kompanami do zabawy.

Czy Ludeczka zawsze była szczerą ze swoją mamą?

- Tak, od razu przyznała się, że to ona zbiła szybę.
- Nie, wykorzystywała to, że jej mama uważa ją za niewiniątko.
- Nie, ale po czasie przyznała się do winy.

ŚLADAMI NIEZWYKŁEGO NAUCZYCIELA – „AKADEMIA PANA KLEKSA” JAN BRZECHWA



1. Przed Tobą znajduje się postać pana Kleksa. Pokoloruj ją zgodnie z opisem, który znajduje się w lekturze oraz poniżej.

wszystkie
kolory tęczy

kolor czarny

kolor czekoladowy
lub bordo

kolor pomarańczy

kolor cytrynowy

wysoki kołnierzyk
i aksamitna kokarda

obszerny długi
surduł

aksamitna
kamizelka
ze szklanymi
guzikami

dużo kieszeni

szerokie spodnie



1. Wymień tytuły baśni, których bohaterów poznał Adaś. Pomogą Ci w tym obrazki!



Dziewczynka
z zapałkami



Śpiąca
królowna



Królowna
Żabka

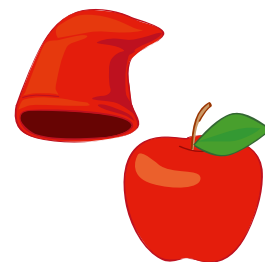

Królowna
Śnieżka

2. Kim była przedstawiona poniżej postać? Opisz ją krótko, korzystając z informacji rozsypanych dookoła niej. Dlaczego na jej głowie została umieszczona korona?



To szpak Mateusz, który pomaga panu Kleksowi w prowadzeniu Akademii. Kiedyś był księciem i dlatego ma na głowie koronę. Gdy jego królestwo napadły wilki, dzięki magicznej czapce zamienił się w ptaka i w ten sposób uratował swoje życie.

1. Czy chciałbyś / chciałybyś chodzić do takiej niezwykłej akademii? Krótko wyjaśnij. Co warto byłoby z niej przenieść do dzisiejszej szkoły?

Chciałbym chodzić do takiej szkoły, ponieważ jest to bardzo ciekawe miejsce. Lekcje są nietypowe i bardzo interesujące, zmuszają do myślenia, a przez to można się dużo nauczyć. Oprócz tego pan Kleks jest dobrym nauczycielem i lubi swoich uczniów, jest dla nich życzliwy i zawsze im pomaga. Chciałbym, żeby wszyscy nauczyciele byli tacy jak Pan Kleks, a wszystkie lekcje takie ciekawe jak te w Akademii.

2. W utworze Jana Brzechwy pojawili się zarówno pozytywni, jak i negatywni bohaterowie. Wpisz ich imiona w odpowiednie miejsca.

pan Kleks, Adaś, Alojzy, golarz Filip, Mateusz, Anatol, inżynier Kopeć, Reks

bohaterowie pozytywni:

pan Kleks, Adaś, Mateusz, Anatol, inżynier Kopeć, Reks

bohaterowie negatywni:

Alojzy, golarz Filip

Jak to było?

Pewnego dnia w Akademii pojawiła się lalka – pan Kleks ją ożywił i pozwolił na jej dołączenie do pozostałych chłopców. Zauważalna była jednak zmiana w jego zachowaniu – posmutniał. Alojzy, bo tak miał na imię nowy uczeń, był złośliwy i każdemu przeszkadzał. Twórcą lalki był golarz Filip, nieprzyjemny człowiek, który chciał zaszkodzić panu Kleksowi i Akademii.



1. Uzupełnij tekst na temat gatunku, do którego należy „Akademia Pana Kleksa”. Skorzystaj z wyrazów z ramki. Uwaga! Jeden został podany dodatkowo i nie pasuje do żadnej luki.

Adaś realistycznymi pamiętnika zakończenie czas
 fantastyczna sekret przeżyciach osobie gatunku

„Akademia Pana Kleksa” to *fantastyczna* opowieść podobna do baśni.

Nie ma w niej jednak typowych dla tego *gatunku* elementów, jak na

przykład szczęśliwe *zakończenie*. Wydarzenia i postacie fantastyczne

mieszają się z *realistycznymi*. Powieść ma formę *pamiętnika*.

W pierwszej *osobie* wydarzenia relacjonuje *Adaś*. Niezgódka.

Opowiada o swoich przygodach i *przeżyciach*. Podaje *czas*

i miejsce wydarzeń.

2. Przypomnij sobie zakończenie utworu Jana Brzechwy. Na podstawie tej wiedzy przyporządkuj wszystkie postaci do odpowiednich kategorii.

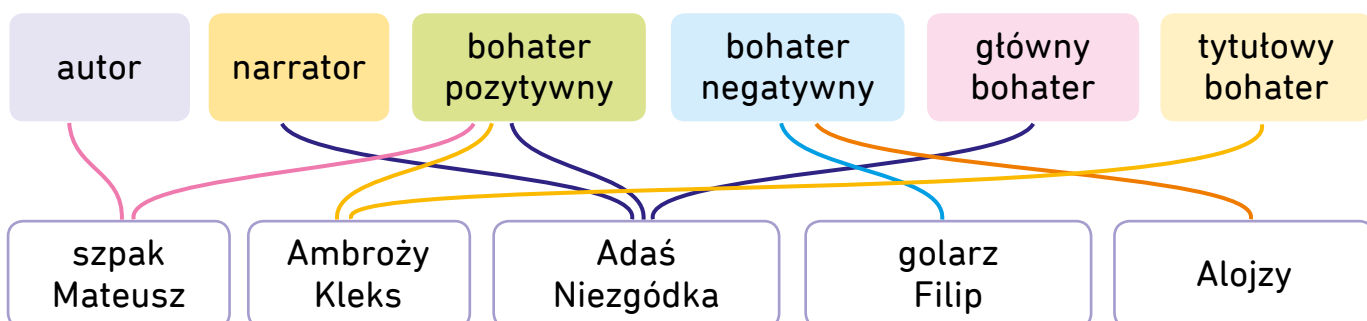

Jak to było?

W pewnym momencie Adaś wybiegł z Akademii i usiadł na ławce. Zaczęła ogarniać go senność. Gdy otworzył oczy, okazało się, że jest w pokoju.

Na dywanie stał mały pan Kleks, który pożegnał się z chłopcem i zmienił w guzik. Szpak Mateusz natychmiast złapał guzik i przemienił się w starszego mężczyznę, który wyjaśnił, że jest autorem opowieści o panu Kleksie.



GDY ŚWIATEM RZĄDZI MAGIA – „OPOWIEŚCI Z NARNII. LEW, CZAROWNICA I STARA SZAFKA” CLIVE STAPLES LEWIS

1. Kiedy toczy się akcja powieści?
Wybierz właściwą odpowiedź.

- a. w I wieku p. n. e.
- b. na przelocie XV i XVI wieku
- c. w pierwszej połowie XX wieku
- d. nie można określić czasu akcji

Zapamiętaj!

Akcja opowieści rozgrywa się **w czasach drugiej wojny światowej (1939–1945)**. Z bombardowanego **Londynu**, stolicy Anglii, czworo dzieci wyjeżdża w bezpieczniejsze miejsce, **na wieś**, w głąb kraju, do domu starego profesora Kirke'a.

2. Na podstawie cytatów odgadnij, o kim mowa.

„Kiedy po blisko dziesięciu minutach doszła do światła, przekonała się, że to świeci latarnia na słupie. A kiedy tak stała i patrzyła na nią, rozmyślając, skąd się wzięła latarnia w środku lasu i co robić dalej, usłyszała odgłos zbliżających się kroków. Wkrótce potem bardzo dziwna postać z parasolem wynurzyła się spośród drzew i weszła w krąg światła rzucany przez latarnię”.

Łucja

„..... stał się wysokim, barczystym mężczyzną i słynnym rycerzem, a nazywano go królem Wspaniałym”.

Piotr

„– A więc on jest groźny? – zapytała Łucja.

– Groźny? – powtórzył pan Bóbr. – Nie słyszałaś, co powiedziała moja żona? Oczywiście, że jest groźny. Ale jest dobry. Powiedziałem wam, że on jest Królem”.

Aslan

Łucja Piotr Aslan

1. Kto otrzymał taki prezent od świętego Mikołaja? Uzupełnij litery w imionach bohaterów.

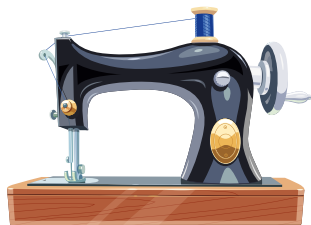

p a n i

B o b r o w a



ł u c j a



p a n B ó b r

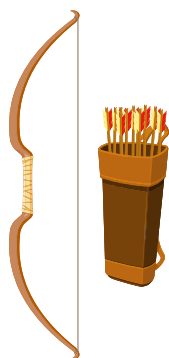

Z u z a n n a



P i o t r

Łucja Zuzanna
pani Bobrowa
Piotr pan Bóbr

2. Każdy z rodzeństwa otrzymał przydomek związany z jego cechami. Dopasuj do bohaterów odpowiednie określenia.

Piotr

Zuzanna

Edmund

Łucja

mężna

sprawiedliwy

łagodna

wspaniały



1. Komu z dorosłych dzieci opowiedziały o Narnii? Jaką dostały radę?

*Dzieci opowiedziały o Narnii
staremu profesorowi, który
był właścicielem domu.
Profesor im uwierzył.*

Jak to było?

Dzieci były zaskoczone, kiedy wyjawily swój sekret. Spodziewały się, że zostaną oskarżone o kłamstwo lub opowiadanie bzdur. Tymczasem usłyszały, że zapewne jeszcze kiedyś znajdą się w Narnii. Nie powinny tylko starać się tam dostać ani zbyt dużo o tym myśleć i mówić.



2. O czym mowa? Przeczytaj opis i podpisz obrazek.

Biała Czarownica poczęstowała nim Edmunda, sprawiając, że chciał go dostać coraz więcej. Odwracało to jego uwagę od jej strasznych planów.



Ptasie mleczko

3. Oto Aslan, niezwykły bohater „Opowieści z Narnii”. Zapisz wokół lwa jak najwięcej jego cech.

*silny
mądry
groźny
odważny
tajemniczy
potężny*



*sprawiedliwy
wybaczący
kochający
gotów do
poświęceń*

DAWNO TEMU, ZA GÓRAMI, ZA LASAMI – BAŚNIE



1. Przyporządkuj tytuły baśni odpowiednim autorom.

Jakub i Wilhelm Grimm

„Królewna Śnieżka”, „Muzykanci z Bremy”,

„Pani Zameć”

Hans Christian Andersen

„Dziki łabędzie”, „Dziewczynka z zapałkami”,

„Świniopas”, „Calineczka”

Charles Perrault

„Kopciuszek”, „Śpiąca królewna”, „Kot w Butach”

„Dziki łabędzie”, „Dziewczynka z zapałkami”, „Kopciuszek”,
„Królewna Śnieżka”, „Świniopas”, „Calineczka”, „Muzykanci z Bremy”,
„Śpiąca królewna”, „Kot w butach”, „Pani Zameć”



Zapamiętaj!

Baśń – utwór należący do epiki, w którym występują elementy fantastyczne (smoki, czarownice i inne magiczne istoty) i realistyczne (rycerze, królowny, inni ludzie) siły i zjawiska nadprzyrodzone, magiczne przedmioty.

Czas i miejsce w baśni są nieokreślone.

Baśń zwykle dobrze się kończy, zło zostaje ukarane, a dobro zwycięża.

1. Rozpoznaj tytuły baśni na podstawie rekwizytów. Wpisz je pod ilustracjami.



Stoliczku, nakryj się



Kot w Butach



Królowna Śnieżka



Kopciuszek



Otowiany żołnierz

2. Podkreśl stwierdzenia, które dotyczą baśni.

- dobro pokonuje zło
- magiczne przedmioty
- motyw wędrowny
- tylko pozytywni bohaterowie
- niejasne zakończenie
- bohaterami mogą być księżniczki, rycerze, smoki
- łączą się w nich wydarzenia realistyczne z fantastycznymi
- zawierają tylko wydarzenia realistyczne
- utwór wielowątkowy



1. Z jakich baśni pochodzą wymienieni bohaterowie i przedmioty? Zapoznaj się z treścią ramek i podpisz.

matka, dobra córka,
zła córka, wróżki

„Pani Zameć”

cesarz, pomywaczka,
sztuczny ptak

„Stowik”

dziewczyna, warkocz,
wieża

„Roszpunka”

osioł, pies myśliwski,
kogut, kot

„Muzykanci
z Bremy”

koza, wilk,
kamienie

„Wilk i siedem
koźlątek”

księżniczka, jedenastu
braci, zła królowa

„Dzikie łabędzie”

„Roszpunka” „Muzykanci z Bremy” „Dzikie łabędzie”
„Pani Zameć” „Stowik” „Wilk i siedem koźlątek”

2. Z jakiej baśni pochodzi dany fragment? Wpisz tytuł do ramki znajdującej się pod cytatem.

„Ogromne piskłę – rzekła wreszcie – i do żadnego z moich niepodobne. Czyżby to rzeczywiście było indyjskie jajko? No, o tym się przekonamy: musi iść do wody, choćbym je miała wciągnąć za łeb własnym dziobem!”

„Brzydkie kaczątko”

„Drżała z zimna i głodu, idąc z wolna przez ulicę, podobniejsza do cienia, niż do żywego dziecka. Białe płatki śniegu osiadały jej na długich, jasnych włosach, które ciepłym płaszczem ostaniały plecy i szyję dziewczynki”.

„Dziewczynka z zapałkami”

„– Najadłaś się, kózko?

Kózka zaś odparła:

Me, me, me, nie najadłam się! Po rowach skakałam i trawki szukałam, lecz nie było ni ździebka, meee...”

„Stoliczku, nakryj się”

„Nagle odezwał się dziecięcy głos:

– Patrzcie, przecież cesarz jest nagi!”

„Nowe szaty cesarza”



NASTOLATKOWIE W WALCE ZE ZŁEM – „FELIX, NET I NIKA. GANG NIEWIDZIALNYCH LUDZI” RAFAŁ KOSIK



1. Rozpoznaj bohaterów powieści. Przeczytaj opisy, połącz z właściwym obrazkiem.

Net

Nika

Felix

Mieszka samotnie, ale to ukrywa. Jest zaradna i samodzielna. Ma zdolności magiczne. Jej cechą charakterystyczną są kręcone rude włosy. Często ubiera jeansowe kurtki i spódniczki.

Interesuje się mechaniką i elektroniką, jego tata pracuje w Instytucie Badań Nadzwyczajnych. Charakterystycznymi cechami jego ubioru są spodnie z wieloma kieszeniami i plecak.

Pasjonuje się informatyką, razem ze swoim tatą stworzył Manfreda. Ma dysleksję i dysgrafię. Jest wysoki i szczupły, ma ciemnoblonde włosy i nosi okulary.

1. Dopasuj imię bohatera do jego nazwiska.



2. Czym zajmował się Gang Niewidzialnych Ludzi?

Były to roboty, które napadały na banki i sklepy. Potrafiły dowolnie zmieniać kształt, dlatego bardzo łatwo im było uciekać.

Jak to było?

Roboty potrafiły zamieniać się w sprzęty domowe, takie jak czajnik czy odkurzacz, lub nawet w automat z przekąskami. Dlatego tak łatwo było im uciekać z miejsc, gdzie popełnione zostały przestępstwa. Ich celem były banki i sklepy.



3. Z czym kojarzą Ci się te rekwizyty? Połącz!

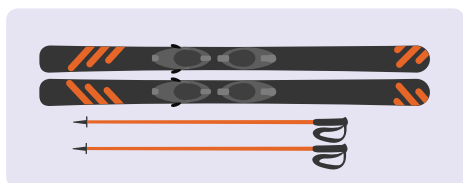

1. O kim mowa? Przeczytaj opis, z rozsypanych liter utóż jego imię i uzupełnij odpowiedź.

To program sztucznej inteligencji, który początkowo miał sterować sygnalizacją świetlną w Warszawie. Chłopcy chcieli go wykorzystać do ściągania na klasówce.

M A R
N D F E

Opisana postać to *Manfred*

2. Podaj jak najwięcej cech przedstawionej poniżej postaci. Opisz rysunek.

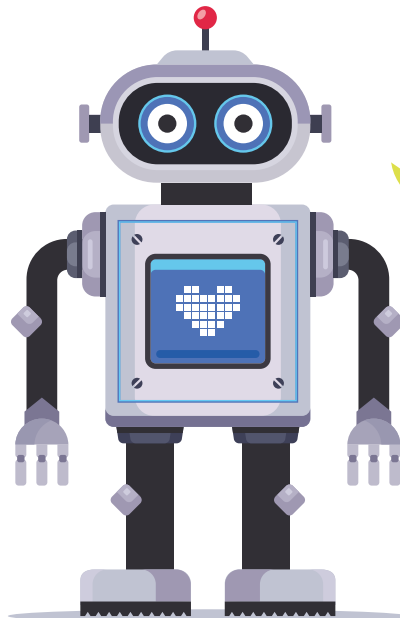

Uwaga!
Zajrzyj na kartę 136
i przypomnij sobie,
jak opisać postać!

Jest to czarno-srebrny robot. Ma srebrny, kwadratowy tułów z wyświetlaczem, na którym widać białe serduszko. W srebrnej głowie w kształcie podłużnego owalu ma okrągłe biało-niebieskie oczy, a na głowie krótką antenkę z czerwoną kulką na czubku. Ramiona i nogi ma czarne, być może są elastyczne. Jego dłonie są metalowe i mają po trzy palce. Buty mają czarne podeszwy z bieżnikiem, więc być może robot szybko biega. Chyba nie mówi - nie ma ust. Za to słyszy, bo ma uszy.

ZA CZASÓW DAWNYCH WOJÓW – „KAJKO I KOKOSZ. SZKOŁA LATANIA” JANUSZ CHRISTA



1. Rozpoznaj bohaterów komiksu po przedmiotach.



K a j k o

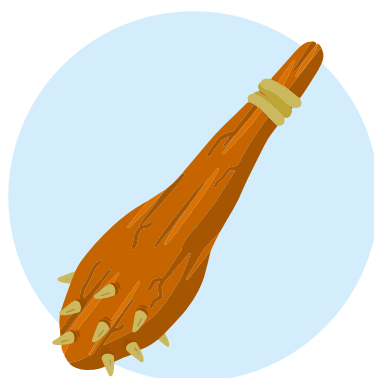

Ł a m i g n a t

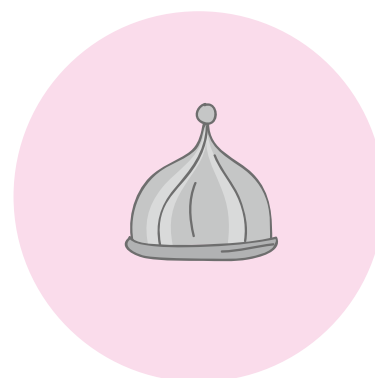

K o k o s z

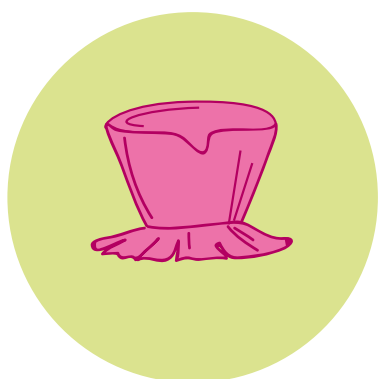

L u b a w a



M i r m i t



c z a r o w n i c a
J a g a

Mirmit Łamignat Kokosz czarownica Jaga Lubawa Kajko

1. Mirmił używał trzech środków transportu. Przeczytaj opis i narysuj je w wyznaczonym miejscu.

Najpierw Mirmił próbował nauczyć się latać na miotle u ciotki Kokosza. Później zdecydował się na naukę w szkole latania. Tam Kajko i Kokosz ukradli nocą miotły, ale spadli i zniszczyli dach (musieli go później załatać – z tym wiąże się dowcip polegający na zmianę literki „l” na „ł” w szyldzie szkoły l(t)atania. Następnie kupił kufer, który latał dzięki latającej maści. Specyfik niestety szybko się skończył. Okazało się jednak, że Kajko zachował mały słoiczek maści, dzięki czemu na latającym pniu razem z Kokoszem i Mirmiłem ruszyli na ratunek mieszkańcom grodu zaatakowanym przez zbójcerzy.

1

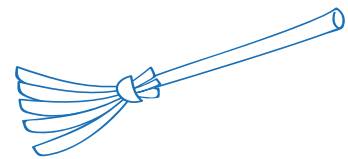

2

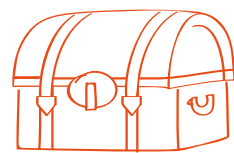

3



2. Jak została zmieniona nazwa szkoły latania i z jakim wydarzeniem była ona związana?

Została zmieniona na „Szkolę łatania”, ponieważ Kajko i Kokosz spadli na dach szkoły podczas nieudanej próby lotu na miotle i wybili dziurę, którą dyrektorka kazała im załatać.

3. Do czego służyły poszczególne przedmioty? Połącz rzecz z jej zastosowaniem.



Specyfik umożliwia latanie.

Instrument wzmacniał się łamignata.

Służyła do mieszania magicznych eliksirów.

Mirmił używał jej do walki.

1. Z jaką postacią literacką lub filmową kojarzy Ci się Łamignat?

*Z Robin Hoodem, bo
też okradał bogatych
i rozdawał biednym.*



Jak to było?

Łamignat był bardzo przyjaznym i życzliwym zbrojem. Jego ulubionym powiedzonkiem było „lelum polelum”. Dysponował niemal nadludzką siłą, którą dodatkowo zwielokrotniała zaczarowana fujarka. Podarowała mu ją żona Jaga – czarownica. Łamignat często okradał bogatych i pomagał biednym.



2. Zbitką jakich słów jest wyraz „zbojcerze”? Wypisz je.

zbojcy, rycerze

3. Napisz dialog, w którym Mirmit prosi panią dyrektor szkoły latania o przyjęcie w poczet jej uczniów.

– Dzień dobry, nazywam się

Mirmit i chciałbym nauczyć

się latać.

– Jest pan pewien? W lataniu

lepsze są kobiety.

– Wiem, ale obiecuję, że będę

się pilnie uczył. Bardzo mi

na tym zależy.

– Dobrze, w takim razie proszę przyjść jutro na pierwszą lekcję.

O siódmej rano, zasady ruchu powietrznego.

– Dziękuję bardzo! Do widzenia!

– Do zobaczenia jutro.

Jak to było?

Kiedy Mirmit po wielu perypetiach dotarł w końcu do szkoły latania, na początku dowiedział się, że do prowadzenia pojazdów zdecydowanie lepiej nadają się kobiety. Nie zrezygnował jednak i zaczął zajęcia teoretyczne, a także lekcje z instruktorami.

Informacje o dialogu znajdziesz na karcie 131 – koniecznie tam zerknij!



1. Jakie elementy świata przedstawionego zostały opisane w poniższych ramkach? Uzupełnij nagłówki, korzystając z podanych zwrotów.

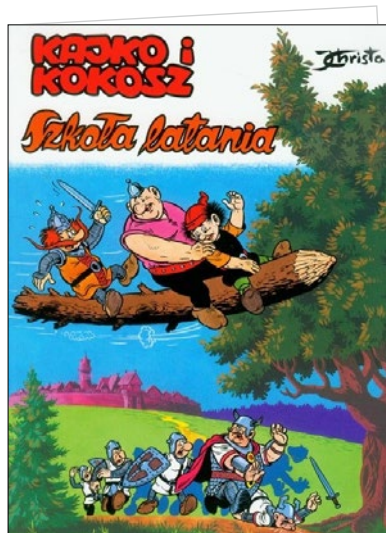

Wydawnictwo EGDMONT



czas akcji

- czasy słowiańskie
- nie ma dokładnej daty

miejsce

akcji

- Mirmitowo
- Łysa Góra
- chata Łamignata

bohaterowie

- Kajko
- Kokosz
- Mirmit
- Łamignat
- Jaga
- Lubawa
- zbójcerze
- Hegemon

wątek

główny

- nauka latania kasztelana Mirmity

wątki

poboczne

- plany Hegemona dotyczące napadu na Mirmitowo
- wątek bolących zębów



wątki poboczne bohaterowie czas akcji wątek główny miejsce akcji

1. Dopasuj opisy do sposobu wyrażania konkretnej treści w komiksie.
Wybierz właściwe określenie z ramki.



wypowiedź kilku osób



dźwięk

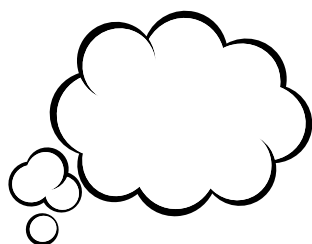

myśli bohatera

WIWAT!!!

wspólny krzyk

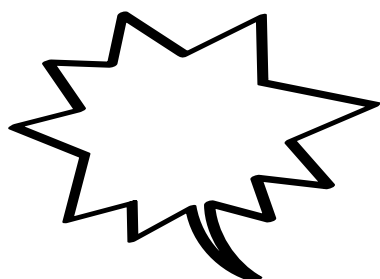

zawołanie

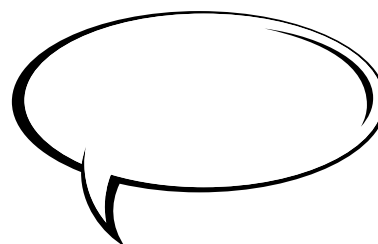

wypowiedź bohatera

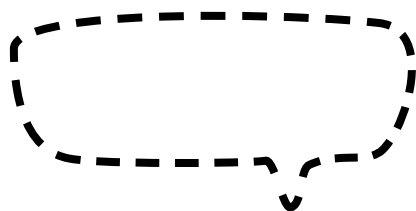

szept

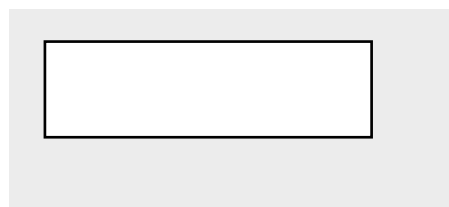

wypowiedź narratora

dźwięk, wspólny krzyk, zawołanie, wypowiedź bohatera, wypowiedź narratora, myśli bohatera, wypowiedź kilku osób, szept

JAK ZOSTAĆ PRAWDZIWYM CHŁOPCEM – „PINOKIO” CARLO COLLODI



1. Akcja książki „Pinokio” rozgrywa się w kilku miejscach. Są wśród nich miejsca **fikcyjne** (czyli takie, które mogłyby istnieć w rzeczywistości) oraz **fantastyczne** (takie, które nie mają prawa zaistnieć w naszym świecie). Połącz nazwy miejsc z ich opisami, a następnie dokończ zdanie.

Pole Cudów

Miasto Głupców

Kraina Zabawek

W tym miejscu znajduje się więzienie, w którym zamyka się ludzi wierzących w to, że można zarobić pieniądze, nie pracując. Z tego właśnie powodu dali się komuś oszukać.

Miejsce, gdzie podobno można zakopać w ziemi pieniądze, aby przez noc wyrosło z nich drzewo, które zamiast owoców daje pieniądze – to oczywiście nieprawda.

Do tego miejsca udają się chłopcy tak leniwi, że zrobią wszystko, aby nie musieć uczyć się i pracować, a jedynie bawić. Tak naprawdę jest to pułapka – lenistwo zmienia ludzi w ostry.

Opisane wyżej krainy to miejsca *fantastyczne*

Miasteczko, w którym mieszka Dżepetto to miejsce *fikcyjne*

2. Pinokio marzył o tym, żeby zostać prawdziwym chłopcem – człowiekiem. Aby to jednak mogło się stać, musiał popracować nad swoim charakterem. Przyjrzyj się rozsypance. Pozytywne cechy Pinokia-chłopca zakreśl na zielono. Negatywne cechy Pinokia-pajacyka zakreśl na czerwono.

nieposuszny

naiwny

posuszny

kłamlivy

pracowity

samolubny

troskliwy

złośliwy

leniwy

grzeczny

mądry

niegrzeczny

opryskliwy

1. Przypominasz sobie przygody Pinokio w teatrze marionetek? Uzupełnij tekst na ich temat wyrazami z ramki.

Pinokio, kiedy zobaczył na ulicy plakat informujący o wstępach *teatru* marionetek, zapragnął udać się na spektakl. Nie miał jednak pieniędzy, więc sprzedał swój *elementarz* Po przedstawieniu Pinokio przeżył chwile grozy – dyrektor Ogniojad chciał wrzucić go do *ognia*, aby dopiec swoją *baraninę* Na szczęście bohaterowi udało się nie tylko ocalić siebie, ale też inną *marionetkę* – Arlekina.

marionetkę elementarz ognia teatru baraninę



2. Przyjrzyj się rozsypanym ramkom. Jest w nich wymienionych kilka postaci występujących w utworze o przygodach Pinokio. Zastanów się, które z nich są **fikcyjne** (czyli takie, które nigdy nie istniały, ale ich istnienie jest prawdopodobne), a które **fantastyczne** (takie, których istnienie byłoby niemożliwe). Poprowadź między ramkami linię w taki sposób, aby oddzielała je od drugich.

Dżeppetto – ojciec Pinokio

Niebieska Wróżka

Majster Wiśnia – przyjaciel Dżeppetta

Ślimak – sługa Wróżki

koledzy Pinokio ze szkoły

Gadający Świerszcz

filozof Tuńczyk

Ogniojad – dyrektor teatru marionetek

SZANUJ I NIE KRZYWDŹ – „MOTYL” WŁADYSŁAW BEŁZA

wers

Na wonnej łące, z siatkami w r~~ę~~ku,
 Chtopcy, dziewczynki, zebrani spo~~te~~m,
 Gonią motyle, co pełne wdzi~~ę~~ku,
 Barwnym nad nimi krążą wciąż ko~~te~~m.
 Ileż tu śmiechu, gwaru i ruchu,
 Z jakim to wszystko robią zapatem!
 „Aha! Jaś krzyknął: mam cię mój zuchu,
 Już mi nie umkniesz, już cię złapałem!”
 Motyl nie umknie – ale to boli,
 Że on u ciebie zginie w niewoli!

rymy



1. Przeczytaj wiersz i opowiedz krótko, własnymi słowami, o czym jest utwór Władysława Bełzy zatytułowany „Motyl”. Zapisz swoje pomysły.

Moim zdaniem wiersz Władysława Bełzy jest o tym, że należy szanować naturę, w szczególności żywe istoty. Nie można ich krzywdzić, trzeba mieć świadomość, że przez nasze działania stworzenia mogą odczuwać ból i cierpieć. Bawiąc się, trzeba koniecznie o tym pamiętać. Według mnie można korzystać z dobrodziejstw natury bez robienia jej krzywdy, a tak piękne i delikatne owady jak motyl najlepiej jedynie podziwiać z daleka.

1. Jaki nastrój panuje w wierszu? Wybierz tę ramkę, w której znajduje się właściwy opis. Postaw znak ✓ w odpowiednim miejscu.



Nastrój w wierszu to ogół odczuć, jakie utwór budzi u odbiorcy. Jest budowany przy użyciu środków literackich, na przykład epitetów czy metafor, i powiązany z tematyką.

Nastrój wiersza jest niezmienny – radosny i beztroski. Dzieci są w świetnych nastrojach, nic nie psuje im dobrej, niewinnej zabawy. Czytelnikowi towarzyszą jedynie pozytywne odczucia.



Nastrój utworu jest poważny i doniosły. Mowa o trudnych wydarzeniach, które zmuszają czytelnika do ponurej refleksji na temat cierpienia i śmierci zwierząt.



W wierszu nastrój ulega zmianie. Najpierw jest radosny i beztroski. Zabawa wydaje się początkowo niewinna. Prowadzi jednak do cierpienia zwierzęcia – w związku z tym nastrój staje się poważny.

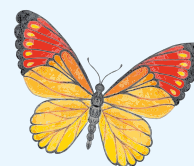

2. Na podstawie końcowego fragmentu wiersza Władysława Bezy można sformułować radę dla wszystkich ludzi obcujących z naturą. Jak powinna brzmieć? Zapisz ją.

Szanuj środowisko naturalne! Nie niszczyć roślin, nie krzywdź zwierząt – są bezbronne. Pamiętaj, że coś, co dla Ciebie jest zabawą, nie może sprawiać cierpienia żadnej żywej istocie!

1. Przeczytaj definicje i połącz je z właściwymi pojęciami.

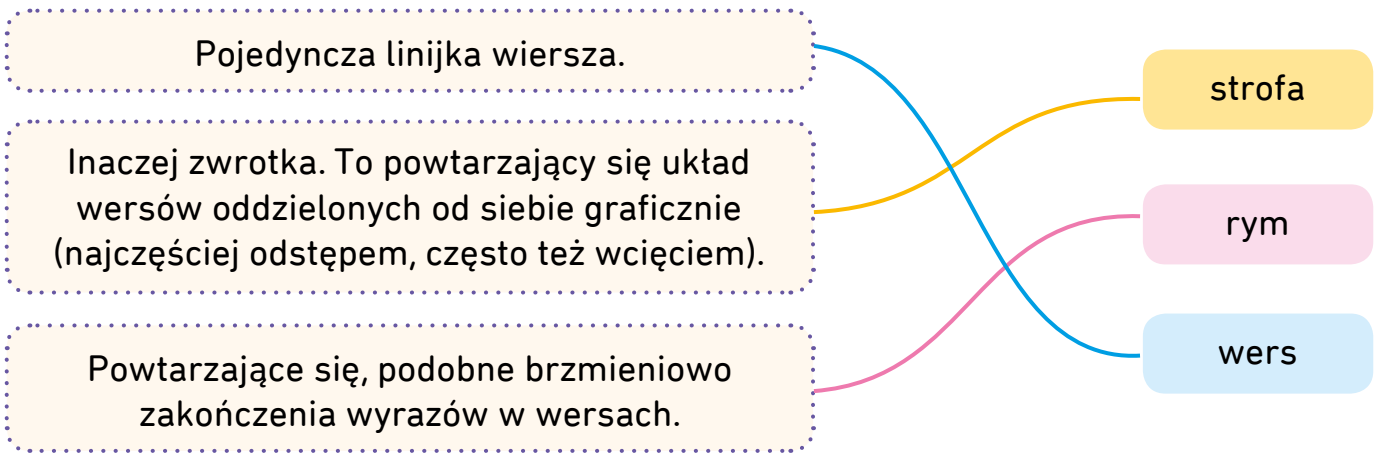

2. Przypomnij sobie treść wiersza „Motyl” i, wykorzystując wiedzę z poprzedniego zadania, odpowiedz na pytania. Zamaluj kółko przy poprawnej odpowiedzi.

Czy wiersz jest podzielony na strofy?

tak nie

Czy wiersz posiada rymy?

tak nie

Czy każdy wers ma taką samą liczbę sylab?

tak nie



3. Pewien fragment w wierszu został ujęty w specjalne znaki interpunkcyjne. W jakim celu zostały one zastosowane? Przeczytaj definicję z ramki i krótko wyjaśnij.

Cudzystów – para znaków interpunkcyjnych służąca m.in. do zapisywania tytułów i wyodrębniania cytatów.

Cudzystowy zostały zastosowane po to, aby wprowadzić do wiersza cytat – słowa Jasia, który złapał motyla.

W POLSKĘ WIERZĘ – „MAZUREK DĄBROWSKIEGO” JÓZEF WYBICKI

1. Co jeszcze, oprócz „Mazurka Dąbrowskiego”, jest polskim symbolem narodowym? Wymień i opisz, w jaki sposób możemy okazać szacunek polskim symbolom narodowym.



Jeszcze Polska nie zginęła,
Kiedy my żyjemy.
Co nam obca przemoc wzięta,
Szablą odbierzemy.

**Marsz, marsz Dąbrowski,
Z ziemi włoskiej do Polski.
Za twoim przewodem
Złączym się z narodem.**

Przejdziem Wisłę, przejdziem Wartę,
Będziem Polakami.
Dał nam przykład Bonaparte,
Jak zwyciężać mamy.

Marsz, marsz Dąbrowski...

Jak Czarniecki do Poznania
Po szwedzkim zaborze,
Dla ojczyzny ratowania
Wrócim się przez morze.

Marsz, marsz Dąbrowski...

Już tam ojciec do swej Basi
Mówi zaptakany,
Słuchaj jeno, pono nasi
Biją w tarabany.

Marsz, marsz Dąbrowski...

Polskie symbole narodowe to: hymn –

„Mazurek Dąbrowskiego”,

biało-czerwona flaga i godło –

biały orzeł w złotej koronie,

z głową zwróconą w prawo,

z rozwiniętymi skrzydłami, mający

złoty dziób i szpony, umieszczony

na czerwonym tle tarczy herbowej.

Aby okazać szacunek symbolom

narodowym można: *zachować postawę wyrażającą szacunek w trakcie*

śpiewania hymnu państwowego, nie wstydzić się symboli, nie drwić

z nich i traktować je z powagą, można też na przykład wywieszać

polską flagę w widocznym miejscu z okazji świąt narodowych.

1. Połącz początki zdań z ich końcówkami, tak aby razem tworzyły prawdziwe informacje na temat „Mazurka Dąbrowskiego”.



2. O czym świadczą użyte w tekście utworu formy czasowników: **żyjemy, pójdziem, mamy**? Zastanów się i zapisz odpowiedź.

Użyte formy czasowników świadczą o tym, że osoba mówiąca wypowiada się w imieniu wielu ludzi, wszystkich Polaków. W ten sposób podkreśla swoją przynależność do polskiego narodu, co może zrobić każdy, kto uważa, że słowa „Mazurka Dąbrowskiego” dotyczą także jego.

3. Jakie postacie historyczne pojawiają się w tekście „Mazurka Dąbrowskiego”? Dopasuj ich nazwiska do właściwych schematów i odgadnij imiona.

S t e f a n C z a r n i e c k i

J a n H e n r y k D ą b r o w s k i

N a p o l e o n B o n a p a r t e



1. Przeczytaj informacje zamieszczone w ramkach, a następnie rozwiąż zadania A i B. W razie potrzeby wróć do tekstu pieśni zamieszczonego na s. 33.

Refren – wers lub grupa wersów, które powtarzają się regularnie w utworze.



O rytmie wiersza decyduje:

- taka sama liczba sylab w wersie,
- obecność rymów,
- powtarzające się fragmenty (refren),
- podobieństwo brzmieniowe słów.

- A** Czy „Mazurek Dąbrowskiego” ma refren? Jeśli tak, przepisz jego treść w wyznaczone miejsce.

Tak, „Mazurek Dąbrowskiego” ma refren:

Marsz, marsz Dąbrowski,

Z ziemi włoskiej do Polski.

Za twoim przewodem

Złączym się z narodem.

- B** Czy „Mazurek Dąbrowskiego” jest rytmiczny? Jeśli uważasz, że tak – uzasadnij swoje zdanie.

Tak, „Mazurek Dąbrowskiego” jest rytmiczny, ponieważ:

– ma refren,

– jest podzielony na strofy, które mają zawsze cztery wersy,

– ma stały układ sylab w poszczególnych wersach w strofach:

8 – 6 – 8 – 6,

– wersy w strofach się rymują: zginęta – wzięta,

żyjemy – odbierzemy (układ ABAB).

PO LITERCE I PO GŁOSCE – FONETYKA

Fonetyka to dział gramatyki zajmujący się dźwiękami mowy.

Litera to najmniejszy znak graficzny głoski.

Głoska to najmniejszy słyszalny dźwięk mowy.

np. pszczoła

p-s-z-c-z-o-t-a (8 liter)

p-sz-cz-o-t-a (6 głosek)



Podział głosek:

- samogłoski i spółgłoski
- dźwięczne i bezdźwięczne
- ustne i nosowe
- twarde i miękkie

Funkcje głoski „i”:

- oznacza samogłoskę i tworzy sylabę (np. i-gła)
- zmiękcza poprzedzając ją spółgłoskę (np. sie-kie-ra)
- jednocześnie tworzy sylabę i zmiękcza poprzedzając ją spółgłoskę (np. mi-sa)

Sylaba to jednostka mowy zawierająca samogłoskę.

1. Z rozsypanki literowej ułóż słowa, a następnie policz w nich głoski i litery.

TCRNAZE

tancerz - 6 głosek, 7 liter

NWADOZIŹCD

dżdżownica - 8 głosek, 10 liter

YSTGYR

tygrys - 6 głosek, 6 liter

PEZDKERANIO

nieporządek - 9 głosek, 11 liter

1. Podziel wyrazy na głoski i litery oraz zapisz ich liczbę w odpowiednim miejscu.

kiełbasa

8 liter 7 głosek

katarynka

9 liter 9 głosek

opowiadanie

11 liter 9 głosek



puszcza

7 liter 5 głosek

chrabąszcz

10 liter 7 głosek

2. Znajdź jak najwięcej wyrazów, które mają co najmniej pięć liter, ale składają się z tylko jednej sylaby.

chrzęst, wzrost, trzask, błąsk, grzmot, chrust, chrzest, blask, zmyśł, gwóźdź, brzuch, wrzask, krzyk, brzdęk, drzwi, skrzyp, świst, gwizd, kleszcz, chrząszcz, szadź, złość, gąszcz, krzak, zmierzch, groch, grzyb, grzech, wstrząs, świeczka, pryszcz, grzbiet, pstryk, wzlot, gryźć, przyjść, wyjść, wziąć, szkło, kwiat, świat, dzban, dźwięk

1. Do podanej sylaby dopisz inną, która utworzy słowo. Znajdź jak najwięcej takich wyrazów.

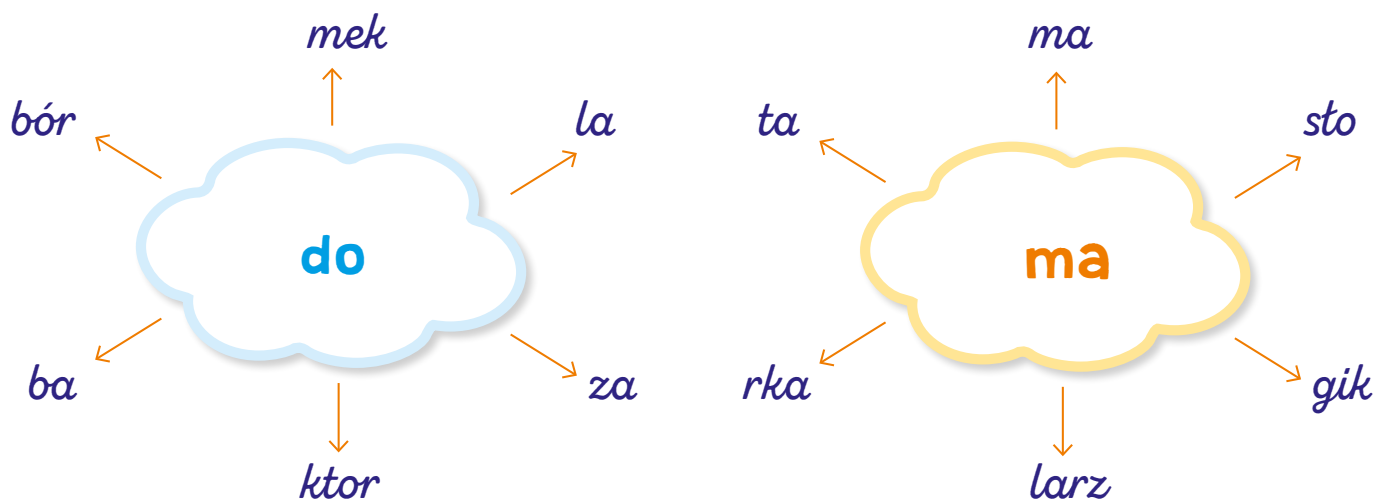

2. Określ funkcję głoski „i” w podanych wyrazach.

zima *tworzy sylabę i zmiękcza spółgłoskę*

ziemia *zmiękcza spółgłoskę*

pszenica *tworzy sylabę i zmiękcza spółgłoskę*

Izabela *samodzielnie tworzy sylabę*

pies *zmiękcza spółgłoskę*

świetlica *zmiękcza spółgłoskę / tworzy sylabę i zmiękcza spółgłoskę*

kieszeń *zmiękcza spółgłoskę*

spoina *samodzielnie tworzy sylabę*



1. Zapisz nazwy zwierząt i przedmiotów w liczbie pojedynczej i mnogiej. Pamiętaj o poprawnym zapisie głosek miękkich.



jeleń - jelenie



miś - misie



pięść - pięści



liść - liście



ryś - rysie

2. Uzupełnij poniższy tekst właściwymi literami (**ą, ę, om, e**).

Id.ą...c do domu, spotkałem znajom.ą... . Podczas rozmowy przygl.ą..daliśmy się trzem ps.om... . Moj.ą.. ulubion.ą.. ras...ą. s.ą. owczarki niemieckie. Później usłyszeliśmy sow.ę... i przygl.ą..daliśmy się piskl.ę...t.om... bocianów wystawiaj.ą.cym główki z gniazda. Po powrocie do domu opowiedziałem rodzic.om... histori.ę.. tego spotkania. Chciałbym przyjrzeć się jeszcze łosi.om,, o których opowiadała moja znajoma.



GŁOSKI

Głoska to najmniejszy dźwięk mowy ludzkiej, który można wyodrębnić słuchem. Oznacza dźwięk, a więc głoskę słyszymy i wymawiamy.

1. Zapisz wszystkie głoski, które zawierają więcej niż jedną spółgłoskę, np. **rz**.

rz, sz, cz, dź, dż, ch, dzi

2. Podziel podane wyrazy na głoski, wyróżnij kolorem te, które składają się z więcej niż jednej litery.

Wzór: pamiętnik – p-a-mi-ę-t-n'-i-k

dzbanek – *dz-b-a-n-e-k*

kurczak – *k-u-r-cz-a-k*

zdziwienie – *z-dz'-i-wi-e-ni-e*

porzeczką – *p-o-rz-e-cz-k-a*

wrzeciono – *w-rz-e-c'-o-n-o*

3. Uzupełnij tabelkę, wpisując w odpowiednie miejsca samogłoski i spółgłoski.

	SPÓŁGŁOSKI	SAMOGŁOSKI
drzewo	d, r, z, w	e, o
matematyka	m, t, m, t, k	a, e, a, y, a
książka	k, s', ż, k	a, a
pomarańcza	p, m, r, ń, cz	o, a, a, a
spacer	s, p, c, r	a, e
tygrys	t, g, r, s	y, y

SYLABY

Sylaba to część wyrazu utworzona przez samogłoskę lub samogłoskę ze spółgłoską / spółgłoskami.

Wyróżniamy sylaby:

- otwarte – zakończone na samogłoskę (np. mo-rze)
- zamknięte – zakończone na spółgłoskę (np. kos)

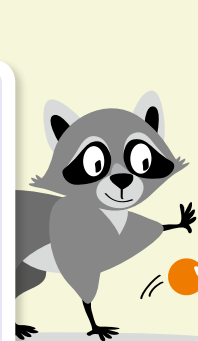

1. Podziel podane wyrazy na sylaby.

ziemniaki – *ziem-nia-ki / zie-mnia-ki*

obiad – *o-biad*

telewizor – *te-le-wi-zor*

spiker – *spi-ker*

wanna – *wan-na*

lzydor – *l-zy-dor*

2. Zapisz w ramce wyrazy składające się z określonej liczby sylab.

zamrażarka, kura, nos, potrzeba, latarka, meta, aparat, lis, katastrofa, chrząszcz, katapulta, koncert, irys, marchewka, pieprz, hipopotam

WYRAZY JEDNOSYLABOWE	WYRAZY DWUSYLABOWE	WYRAZY TRZYSYLABOWE	WYRAZY CZTEROSYLABOWE
<i>nos</i>	<i>kura</i>	<i>potrzeba</i>	<i>zamrażarka</i>
<i>lis</i>	<i>meta</i>	<i>latarka</i>	<i>katastrofa</i>
<i>chrząszcz</i>	<i>koncert</i>	<i>aparat</i>	<i>katapulta</i>
<i>pieprz</i>	<i>irys</i>	<i>marchewka</i>	<i>hipopotam</i>

1. Dopasuj do siebie puzzle, aby utworzyć właściwe wyrazy. W tym celu pokoloruj pasujące do siebie sylaby i zapisz składające się z nich słowa.

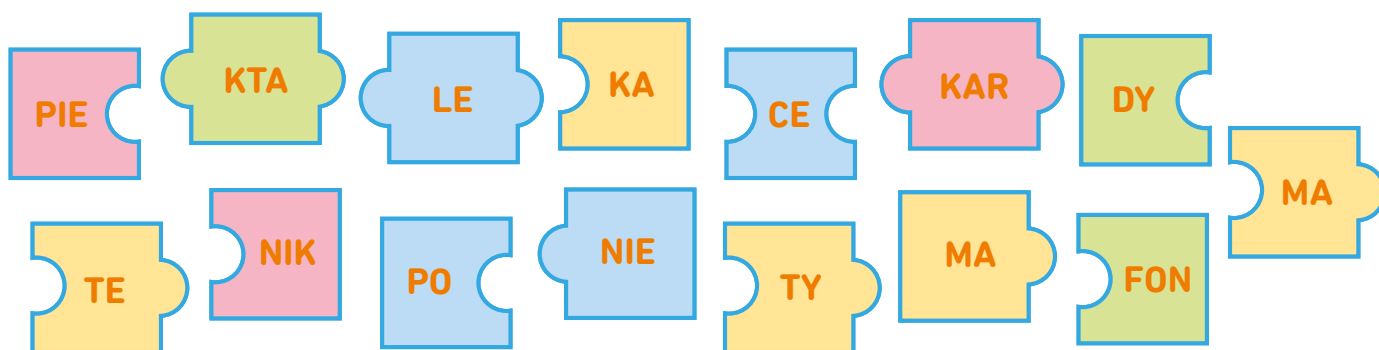

piekarnik, polecenie, matematyka, dyktafon

2. W podanych wyrazach zaznacz odpowiednim znaczkiem „i” pełniącą określoną funkcję w sylabie.



i, które samodzielnie tworzy sylabę



i, które tworzy sylabę i zmiękcza poprzedzającą je spółgłoskę



i, które tylko zmiękcza poprzedzającą je spółgłoskę



Ignacy



poidło



kwiecień



malina



wiadro



Luiza



pamięć



pismo



spisek



WSZYSTKO PO KOLEI – ALFABET



Alfabet to uporządkowany zbiór liter danego języka.

W języku polskim alfabet liczy 32 litery.

Kolejność alfabetyczna jest konieczna w spisach, listach obecności oraz słownikach i encyklopediach.

1. Uzupełnij alfabet brakującymi literami.



2. W której szufladce w bibliotecznym katalogu powinna znaleźć się karta każdej książki? Weź pod uwagę nazwiska autorów (podkreślone).

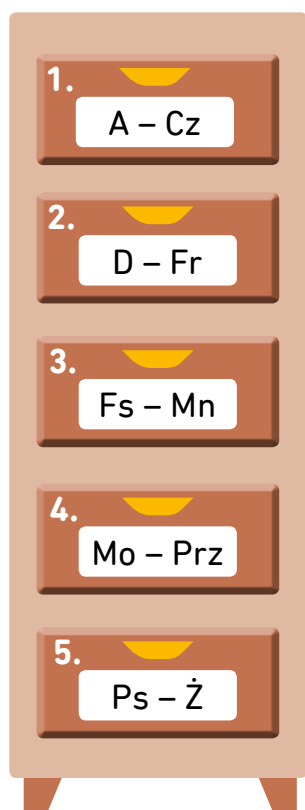

1. Carlo Collodi „Pinokio”
4. Lucy Maud Montgomery „Ania z Zielonego Wzgórza”
5. Stefan Żeromski „Syzyfowe prace”
1. Janusz Christa „Kajko i Kokosz”
3. Clive Staples Lewis „Opowieści z Narnii”
3. René Goscinny „Nowe przygody Mikołajka”
3. Astrid Lindgren „Pippi Pończoszanka”
4. Anna Onichimowska „Duch starej kamienicy”
1. Hans Christian Andersen „Baśnie”
2. Michael Ende „Niekończąca się historia”

1. Wpisz nazwiska autorów z ramki w odpowiednie miejsca tak, aby powstał spis alfabetyczny.

Brzechwa Jan, Brzeski Arkadiusz, Berezowski Andrzej, Brzytwa Leokadia,
Baran Krzysztof, Brzęczek Tymoteusz, Berezowski Antoni

Baran Krzysztof

Berezowska Teresa

Berezowski Andrzej

Berezowski Antoni

Borowska Katarzyna

Brzechwa Jan

Brzeski Arkadiusz

Brzęczek Tymoteusz

Brzuchalski Marian

Brzytwa Leokadia

Jeśli pierwsze litery są takie same, układaj według drugiej litery! A jeśli druga też jest taka sama – według trzeciej!



2. Wypisz w kolejności alfabetycznej nazwy owoców i warzyw.

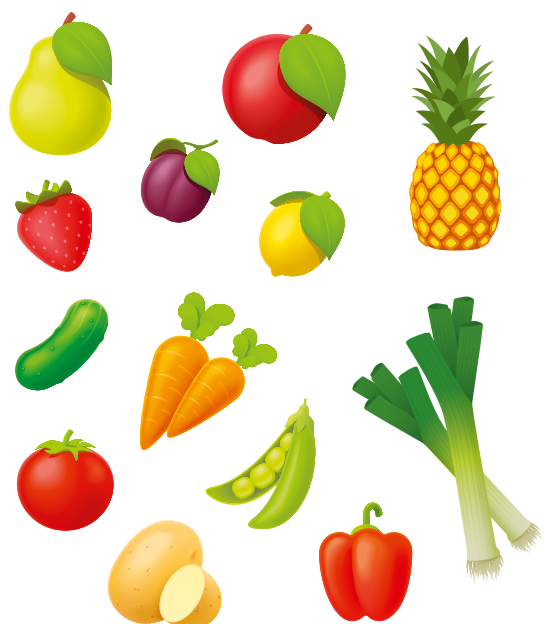

ananas, cytryna, groszek,
gruszka, jabtko, marchewka,
ogórek, papryka, pomidor, por,
śliwka, truskawka, ziemniak

WSZYSTKO WE WŁAŚCIWYM CZASIE – CZASOWNIK

Czasownik to odmieniana część mowy, która odpowiada na pytania:

- **co robi?** (określa wówczas czynność, np. biegnie, wchodzi)
- **co się z nim dzieje?**
- **w jakim jest stanie?** (wówczas określa stan, np. martwi się, śpi).

Odmienia się przez:

- czasy
- osoby
- liczby
- rodzaje (w czasie przeszłym i przyszłym złożonym)
- tryby
- strony

Posiada aspekt.



1. Umieść czasowniki określające czynność lub stan we właściwym miejscu w tabeli.

leży, biegł, choruje, kwitnie, czyta, będzie porządkowała, dojrzeje, znaleźli, myśli

CZYNNOŚĆ	STAN
<i>leży</i>	<i>choruje</i>
<i>biegł</i>	<i>kwitnie</i>
<i>czyta</i>	<i>dojrzeje</i>
<i>będzie porządkowała</i>	
<i>znaleźli</i>	
<i>myśli</i>	

1. W poniższym tekście podkreśl wszystkie czasowniki.

Tobiasz siedział z głową nisko pochyloną nad kolanami. Jego ruchy stawaty się coraz bardziej nerwowe. Wykonywał dziwne posunięcia dłońmi i co chwilę wydawał z siebie głośne westchnienie.

– Kto to wymyślił, żeby organy musiały same sobie cerować skarpetki... – mówił sam do siebie i ponownie wracał do swojego zajęcia.

Miał rację, organy są dużymi stworzeniami o potężnych ramionach. Ich palce są grube i dość mocno owłosione, podobnie jak reszta ciała. Zamieszkują gawry opuszczone przez niedźwiedzie. Ich populacja jest niezbyt liczna i dlatego żyją głównie w samotności. Zresztą nie są osobnikami szczególnie towarzyskimi. Być może wynika to z tego, że wszyscy się ich boją, bo swoim wyglądem faktycznie budzą grozę. W rzeczywistości są łagodne, a przede wszystkim bardzo inteligentne. Interesują się naukami ścisłymi. Szczególnie pasjonuje je fizyka i astronomia.

A W jakim czasie występują podkreślone przez Ciebie wyrazy?

w czasie przeszłym i teraźniejszym

B Wskaż czasownik określający stan.

bać się

2. Z tekstu z ćwiczenia 1. wypisz czasowniki w czasie przeszłym i dopisz do nich bezokoliczniki.

siedział – *siedzieć*

wykonywał – *wykonywać*

wymyślił – *wymyślić*

wracał – *wracać*

miął – *mieć*

wydawał – *wydawać*



1. W rozsypance sylabowej znajdź 10 bezokoliczników, pokoloruj je i zapisz każdy z nich w 3. osobie liczby pojedynczej czasu teraźniejszego.

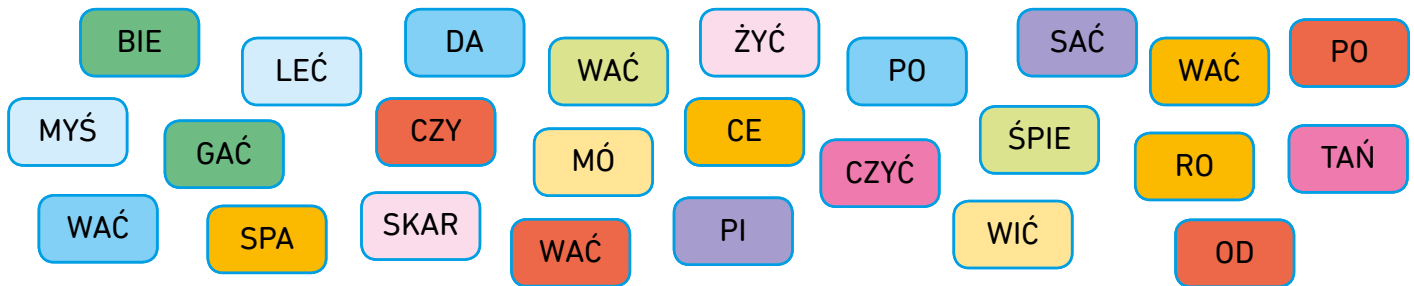

BEZOKOLICZNIK	3 OS., L. POJ., CZ. TERAŹNIEJSZY
<i>biegać</i>	<i>biegnie</i>
<i>myśleć</i>	<i>myśli</i>
<i>śpiewać</i>	<i>śpiewa</i>
<i>skarżyć</i>	<i>skarży</i>
<i>tańczyć</i>	<i>tańczy</i>
<i>pisać</i>	<i>pisze</i>
<i>mówić</i>	<i>mówi</i>
<i>podawać</i>	<i>podaje</i>
<i>odpoczywać</i>	<i>odpoczywa</i>
<i>spacerować</i>	<i>spaceruje</i>

2. Odmień przez osoby i liczby czasownik **żyć** w trybie rozkazującym.

LICZBA POJEDYNCZA		LICZBA MNOGA	
1.	–	1.	<i>żyjmy!</i>
2.	<i>żyj!</i>	2.	<i>żyjcie!</i>
3.	<i>niech żyje!</i>	3.	<i>niech żyją!</i>

1. Wykorzystując jak najwięcej podanych czasowników, utóż krótką historię na wybrany przez siebie temat. Możesz użyć dowolnej formy każdego z wyrazów: **wstać, pójść, zobaczyć, pomyśleć, zdecydować, pomagać, szukać, napisać, powiedzieć, być.**

Napisz historię, jaką chcesz!

2. Uzupełnij tekst dowolnymi czasownikami pasującymi do jego treści.

Pewnego dnia *wybraliśmy się* na wycieczkę do Sandomierza.

Wizytę w tym mieście *rozpoczęliśmy* od zwiedzenia podziemi.

..... *Poznaliśmy* tam ciekawą legendę, dotyczącą historii miejscowości.

Później *udaliśmy się* do muzeum, które

..... *mieści się* w ratuszu, a następnie *wdrapaliśmy się*

na wysoką wieżę. *Zrobiliśmy* też zakupy na Małym Rynku, a na

końcu *pospacerowaliśmy* Wąwozem Królowej Jadwigi. C całej rodzinie

podobata się ta wycieczka i *postanowiliśmy*, że *przyjedziemy*

do Sandomierza na dłużej.

RZECZ W TYM, ABY UŻYĆ DOBREJ FORMY – RZECZOWNIK

Rzeczownik to odmienna część mowy,
odpowiadająca na pytania **kto? co?**

Oznacza nazwy ludzi, zwierząt, roślin,
przedmiotów, zjawisk, uczuć itp.

Większość rzeczowników odmienia się przez liczby,
wszystkie odmieniają się przez przypadki.

- **Mianownik** kto? co?
- **Dopełniacz** kogo? czego?
- **Celownik** komu? czemu?
- **Biernik** kogo? co?
- **Narzędnik** z kim? z czym?
- **Miejscownik** o kim? o czym?
- **Wołacz** O!



Każdy rzeczownik posiada określony rodzaj:
męski, żeński lub nijaki.



1. Uzupełnij podane zdania rzeczownikami, które są przedstawione
na rysunkach, i przepisz je poniżej.

Na liściu usiadła  *biedronka.*

Najbardziej lubię  *lody* o smaku truskawkowym.

 *Jabtko* jest moim ulubionym owocem.

Od wczoraj ciągle pada  *śnieg.*

Artur ma dobre  *serce* i przygarnął bezpańskiego  *psa.*

1. W podanych zdaniach podkreślono rzeczowniki. Zapisz w nawiasach odpowiednie pytania i określ przypadek.

Jutro pojedę w góry. (pytania: *kogo? co?*) (przypadek: *biernik*)

Adam biega. (pytania: *kto? co?*) (przypadek: *mianownik*)

Opowiadaliśmy im o wakacjach. (pytania: *o kim? o czym?*)
(przypadek: *miejszcownik*)

Nie mamy już czasu. (pytania: *kogo? czego?*) (przypadek: *dopełniacz*)

Przyglądał się matemu psu. (pytania: *komu? czemu?*) (przypadek: *celownik*)

Witaj, Kasiu. (pytania: *o!*) (przypadek: *wotacz*)

Chcieli jechać z rodzicami. (pytania: *z kim? z czym?*) (przypadek: *narzędnik*)



2. Pokoloruj na niebiesko ramkę z poprawną formą rzeczownika.

Założ swetr / sweter.

Andrzej nie lubi kiślu / kisielu.

Wyjechaliśmy z przyjaciółmi / przyjacielami do Poznania.

Nie pozmywaliśmy talerzów / talerzy.

Gdy przyszli goście, zabrakło sztućców / sztućcy.



1. Uzupełnij odmianę rzeczownika przez przypadki i liczby.

LICZBA POJEDYNCZA		LICZBA MNOGA	
M.	<i>Indianin</i>	M.	<i>Indianie</i>
D.	<i>Indianina</i>	D.	<i>Indian</i>
C.	Indianinowi	C.	Indianom
B.	<i>Indianina</i>	B.	<i>Indian</i>
N.	<i>Indianinem</i>	N.	<i>Indianami</i>
Ms.	<i>Indianinie</i>	Ms.	Indianach
W.	Indianinie !	W.	<i>Indianie!</i>



2. Określ rodzaj gramatyczny rzeczowników, zapisując je najpierw w liczbie pojedynczej.

konie	l. poj. <i>koń</i>	rodzaj <i>męski</i>
dzieci	l. poj. <i>dziecko</i>	rodzaj <i>nijaki</i>
lipy	l. poj. <i>lipa</i>	rodzaj <i>żeński</i>
słońca	l. poj. <i>stońce</i>	rodzaj <i>nijaki</i>
komputery	l. poj. <i>komputer</i>	rodzaj <i>męski</i>
zeszyty	l. poj. <i>zeszyt</i>	rodzaj <i>męski</i>
książki	l. poj. <i>książka</i>	rodzaj <i>żeński</i>
pieniądze	l. poj. <i>pieniądze</i>	rodzaj <i>męski</i>
okna	l. poj. <i>okno</i>	rodzaj <i>nijaki</i>
żyrafy	l. poj. <i>żyrafa</i>	rodzaj <i>żeński</i>

OKREŚLAM PRZYMIOTY, CZYLI CECHY – PRZYMIOTNIK



Przymiotnik to odmienna część mowy –
odmienia się przez przypadki, liczby i rodzaje.
Jest określeniem rzeczownika, odpowiada na pytania:
jaki? który? czyj?, np. spokojny, kolejny, braterski.

1. W podanych zdaniach podkreśl na zielono przymiotniki, a na czerwono rzeczowniki, które określają.

- Tata ma stalowe nerwy.
- Mama lubi śmieszne komedie.
- Jacek ma dobre stopnie.
- Agnieszka lubi małe psy.
- Kacperek jeździ na ulubionej hulajnodze.

2. Wypisz jak najwięcej przymiotników pasujących do rysunku.

mały, kudłaty, wesoty,

brązowy, śmieszny,

przyjazny, psotny, głodny,

krótki, spiczasty, czarny,

beżowy, zakręcony

.....

.....

.....



1. Dopisz do rzeczownika przymiotnik **niebieski** w odpowiedniej formie i określ jego przypadek i rodzaj.

PRZYMIOTNIK	RODZAJ	PRZYPADEK
<i>niebieski</i> zeszyt	<i>męski</i>	<i>mianownik</i>
<i>niebieskie</i> piłki	<i>żeński</i>	<i>mianownik</i>
<i>niebieskich</i> .. okularów	<i>niemęskoosobowy</i>	<i>dopełniacz</i>
<i>niebieskiej</i> szafce	<i>żeński</i>	<i>celownik/miejscownik</i>
<i>niebieskim</i> skakankom	<i>żeński</i>	<i>celownik</i>

2. Odmień przez przypadki i liczby związek wyrazowy **dobra zabawa**.

PRZYPADEK	LICZBA POJEDYNCZA	LICZBA MNOGA
Mianownik	<i>dobra zabawa</i>	<i>dobre zabawy</i>
Dopełniacz	<i>dobrej zabawy</i>	<i>dobrych zabaw</i>
Celownik	<i>dobrej zabawie</i>	<i>dobrym zabawom</i>
Biernik	<i>dobrą zabawę</i>	<i>dobre zabawy</i>
Narzędnik	<i>dobrą zabawą</i>	<i>dobrymi zabawami</i>
Miejscownik	<i>dobrej zabawie</i>	<i>dobrych zabawach</i>
Wołacz	<i>dobra zabawo!</i>	<i>dobre zabawy!</i>



JAK? KIEDY? GDZIE? ODNAJDZIESZ MNIE! – PRZYSŁÓWEK



Przysłówek to nieodmienna część mowy, która odpowiada na pytania: **jak? gdzie? kiedy?**, np. mocno, daleko, jutro.
Określa sposób wykonywania czynności.

1. Podkreśl wszystkie wyrazy, które odpowiadają na pytania: jak? gdzie? kiedy?

daleko, prędko, wysoki, zielony, dawno, mocny, źle, podobnie,
ostatnio, późno, poranny, rześki

2. Dopasuj przysłówki do czasowników.

gorzko

uroczo

śmiesznie

mocno

niedaleko

pojechać

mówić

płakać

wyglądać

uderzyć

1. Utwórz przysłówki odpowiadające poniższym przymiotnikom.

np. kolorowy – kolorowo

staby – *stabo*

słoneczny – *stonecznie*

lekki – *lekko*

zabawny – *zabawnie*

ponury – *ponuro*

biały – *biato*

dobry – *dobrze*



2. Dopisz przysłówki o przeciwstawnym znaczeniu.

np. blisko – daleko

źle – *dobrze*

słabo – *mocno*

pochmurnie – *stonecznie*

interesująco – *nudno*

śladko – *gorzko*

ładnie – *brzydko*

jasno – *ciemno*

pusto – *pełno*

ciekawie – *nieciekawie*

3. Przeczytaj tekst i zaznacz w nim wszystkie przysłówki.

Niedawno oglądaliśmy nowy film naszego ulubionego reżysera. Znakomicie pokazano w nim widoki miasta z lotu ptaka. Z zaciekawieniem przyglądaliśmy się różnym dziwnym budowlom, wznoszącym się wysoko ponad ulicami. Chętnie podziwialiśmy znane nam budynki, które z góry wyglądały zupetnie inaczej. Później poszliśmy na spacer, specjalnie wybierając miejsca, które były pokazane dokładniej na filmie. Najbardziej podobał nam się widok na stadion, który często odwiedzamy, gdy gra nasza ulubiona drużyna. Tym razem długo staliśmy przed wejściem i analizowaliśmy jego niezwykle skomplikowaną konstrukcję.

STOJĘ ZAWSZE PRZY IMIENIU – PRZYIMEK

Imię to dawna nazwa rzeczownika, a więc nazwa **przyimek** oznacza, że jest to niesamodzielna część mowy, która zawsze łączy się z rzeczownikiem, tworząc wyrażenie przyimkowe, np. **w piekarniku, pod kocem**. Przyimek jest nieodmienny.

Oznacza zależności czasowe i przestrzenne.

Najczęściej używane przyimki to:

do, na, w, przed, obok, między, po, o, nad, przy itp.



1. Zastąp podane określenia wyrażeniami przyimkowymi, np. papierowy samolot – samolot z papieru.

pasiasty koc – *koc w paski*

kraciasta spódnica – *spódnica w kratę*

wetniany sweter – *sweter z wetny*

drewniany stół – *stół z drewna*

żelazny gwóźdź – *gwóźdź z żelaza*

2. Uzupełnij zdania odpowiednimi przyimkami.

A Morze Bałtyckie znajduje się *między* Polską a Szwecją.

B Puszysty kot leży *na* kanapie.

C Roziskrzony śnieg pada *z* nieba.

D Zapiszę pracę domową *w* zeszyście.

E Wyciągnął książkę *spod* poduszki.

F Lekcje zaczynają się *o* ósmej.

G *Nad* głowami przechodniów przeleciał gołąb.

1. Wpisz w wyznaczone miejsca przyimki odpowiadające położeniu.

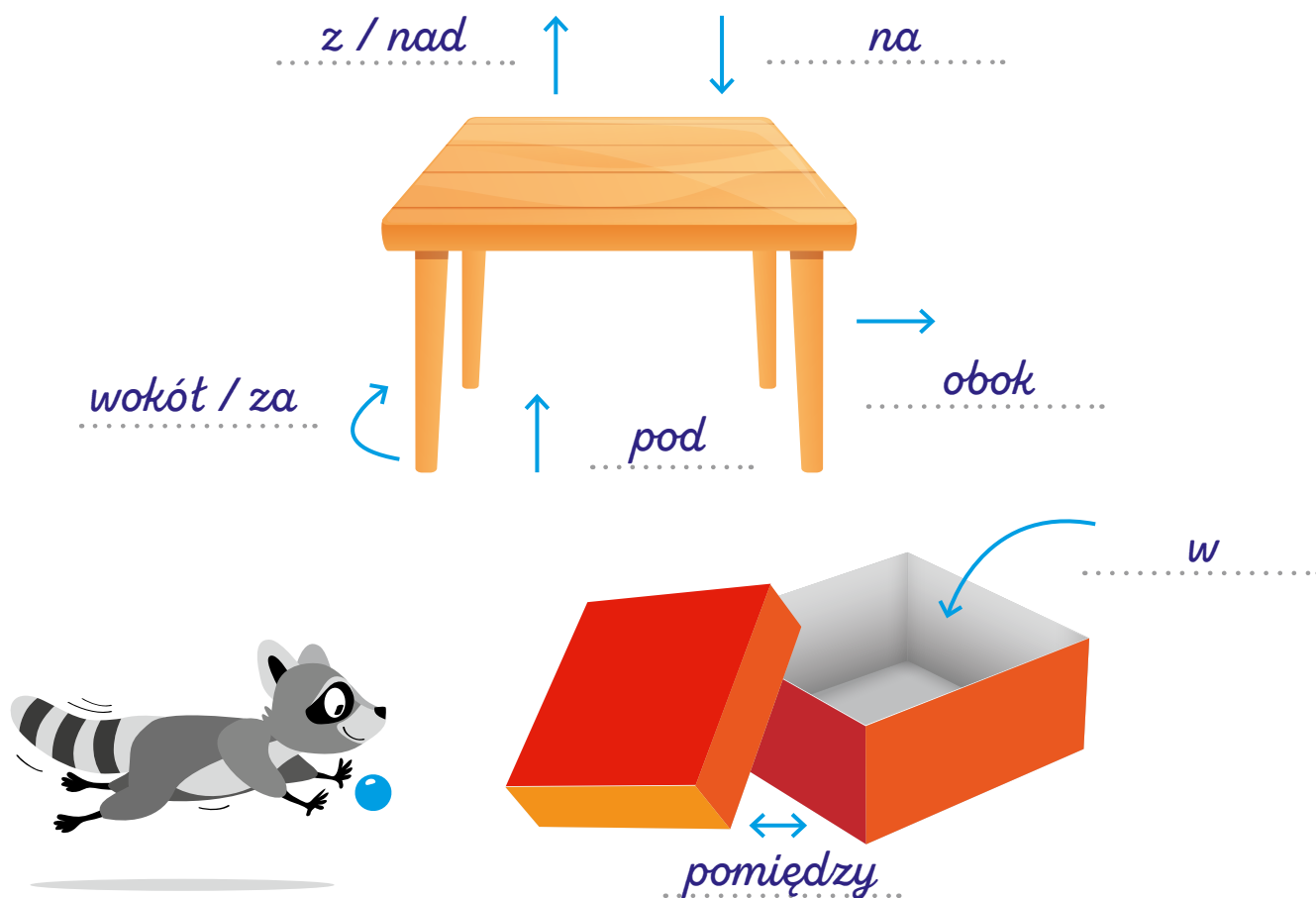

2. Wypisz z tekstu wszystkie wyrażenia przyimkowe.

Od poniedziałku pada deszcz. Dzieci nie mogą uczestniczyć w wycieczce, ponieważ jest zbyt mokro. Bardzo żałują, bo chciały się pobawić w chowanego w lesie. Może za chmurami jednak kryje się słońce? Mają nadzieję, że po obiedzie uda się pójść przynajmniej do ogródka albo na plac zabaw.

od poniedziałku, w wycieczce, w chowanego, w lesie,

za chmurami, po obiedzie, do ogródka, na plac

Wśród przyimków wyróżniamy przyimki:

- **proste**, np. pod, w, po
- **złożone**, które składają się z dwóch lub trzech przyimków prostych, np. spomiędzy



1. Utwórz przyimki złożone z dwóch przyimków prostych. Pokoloruj na różne kolory.

po	koło	nad	nad
o	śród	po	za
z	po	przez	po
po	z	za	między

..... *pośród, okolo, zza, poza, ponad, pomiędzy, znad, poprzez*

2. Odszukaj w wykreślanke minimum 10 przyimków.

Q	J	N	S	P	O	Ś	R	Ó	D	C
J	Z	S	P	O	M	I	Ę	D	Z	Y
P	H	O	R	Z	H	I	J	A	W	H
S	P	O	Z	A	B	P	R	Z	E	Z
O	V	W	E	W	N	Ą	T	R	Z	R
S	P	O	D	C	Z	A	S	J	F	N
P	G	B	P	C	E	B	G	P	O	A
E	K	O	Ł	O	Q	Z	Z	A	Y	D
S	Y	K	X	D	Z	V	O	B	O	K

pośród, poza,

pomiędzy, ze,

spoza, nad,

przez, koło,

wewnątrz, od,

podczas, zza,

obok, sprzed

.....

SPAJAM, SKLEJAM, CZYLI ŁĄCZĘ – SPÓJNIK

Spójnik to niesamodzielna część mowy, która łączy wyrazy w zdaniu lub zdania składowe w zdaniach złożonych.

Najbardziej popularne spójniki to:

i, oraz, ani, ale, a, lecz, zaś, jednak, natomiast, więc, dlatego, toteż, zatem, lub, albo, czy, bądź.



1. W podanych zdaniach podkreśl spójniki.

- Wczoraj padał śnieg, więc ulepiliśmy bałwana.
- Przyniosłem do szkoły książki i zeszyty oraz drugie śniadanie.
- Odrobię lekcje bądź poćwiczę na drążku.
- Wzięta skakankę, a następnie zawołała koleżanki.
- Od jutra zaczynam lekcje gry na gitarze, zaś pojutrze idę na pierwszy trening piłkarski.

2. Znajdź jak najwięcej spójników. Wypisz je w liniach.

czy, bądź, oraz, więc, lecz,

ani, albo, toteż, lub, czyli, zaś,

natomiast, zatem

.....

.....

.....

.....

.....

.....

K	T	B	K	C	Z	Y	G
O	O	R	A	Z	D	J	A
A	T	C	Y	I	B	E	D
L	E	C	Z	A	T	E	M
B	Ż	Z	A	N	I	R	J
O	M	Y	Ś	A	R	B	Y
I	A	L	T	T	O	Ą	O
Z	K	I	O	O	M	D	R
I	C	S	T	M	J	Ż	P
Q	L	D	E	I	J	U	W
P	U	H	Ż	A	R	A	I
J	B	W	H	S	T	C	Ę
O	A	N	I	T	A	M	C

1. Dopasuj spójniki z ramki do poszczególnych zdań.

a, jednak, lub, i, więc, ale

Lubię psy, ale nie przepadam za kotami.Zastużyłem na nagrodę, więc ją dostanę.Idę do kina lub na spacer.Przeczytam „Pinokia” i „Akademię pana Kleksa”.Chciałbym pograć w piłkę, jednak nie mam czasu.Ja dostałem czwórkę, a ty piątkę.

2. Zamień podkreślone spójniki na wybrane z ramki w taki sposób, aby nie zmienić sensu zdań.

więc, i, dlatego, ale, lub

Pilnie się uczę, zatem mam dobre stopnie.*Pilnie się uczę, dlatego mam dobre stopnie.*Zrobię obiad albo posprzątam mieszkanie.*Zrobię obiad lub posprzątam mieszkanie.*Zrobiłam zakupy oraz odebrałam pranie.*Zrobiłam zakupy i odebrałam pranie.*Skończyliśmy już lekcje, jednak nie możemy jeszcze iść do domu.*Skończyliśmy już lekcje, ale nie możemy jeszcze iść do domu.*Jest dziś deszczowo, toteż nie możemy wyjść na dwór.*Jest dziś deszczowo, więc nie możemy wyjść na dwór.*

Przecinek stawiamy przed spójnikami:
**a, ale, inaczej, jednak, jednakże, jedynie, lecz, natomiast,
 przecież, raczej, tylko, tylko że, tymczasem, wszakże, zaś, za to.**

Nie stawiamy go przed spójnikami:
oraz, i, tudzież, zarazem, lub, albo, czy, bądź, ani, ni.



1. Postaw przecinki tam, gdzie jest to konieczne.

- Interesuję się muzyką, więc mam kolekcję płyt.
- Janek i Olek chcieli iść do kina, lecz mieli próbę.
- Państwo Podkowińscy poszli do teatru i dobrze się bawili.
- Chodzimy do czwartej klasy, ale wyglądamy na starszych.
- Zagrają w szachy albo wybiorą inną grę.

2. Wstaw do zdań spójnik **dlatego** lub **lecz**.

Lubię pływać, *dlatego* chodzę na basen.

Lubię pływać, *lecz* nie chodzę na basen.

Pada deszcz, *lecz* wyjdę z psem na spacer.

Pada deszcz, *dlatego* nie wyjdę z psem na spacer.

Jutro planuję wcześniej wstać, *dlatego* dziś położę się wcześniej.

Jutro planuję wcześniej wstać, *lecz* dziś nie mogę położyć się wcześniej.



CHCĘ POWIEDZIEĆ, ŻE... – ZDANIA OZNAJMUJĄCE, PYTAJĄCE I ROZKAZUJĄCE

Zdania, które zapisujemy lub wypowiadamy, mogą mieć różną formę w zależności od tego, jaki chcemy przekazać komunikat.

Wyróżniamy więc zdania:

oznajmujące (gdy chcemy o czymś poinformować) – na ich końcu stawiamy kropkę .

Jutro pójdziemy na spacer.

pytające (gdy chcemy o coś zapytać) – na ich końcu stawiamy znak zapytania ?

Czy jutro pójdziemy na spacer?

rozkazujące (gdy chcemy wydać polecenie) – na ich końcu stawiamy wykrzyknik ! lub kropkę .

Idźcie jutro na spacer!



1. W Twoim pokoju panuje bałagan. W jaki sposób może zwrócić się do Ciebie mama, gdy chce, abyś zrobił/zrobiła porządek? Użyj dwóch rodzajów zdań: pytającego i rozkazującego.

zdanie pytające – *Czy mogłabyś posprzątać w pokoju?*

.....

zdanie rozkazujące – *Posprzątaj w pokoju!*

.....



1. Postaw odpowiednie znaki interpunkcyjne na końcu każdego zdania, a następnie nazwij jego rodzaj.

- Ustawcie się, proszę, przed klasą!

zdanie *rozkazujące*

- Czy możesz mi pomóc?

zdanie *pytające*

- Weź się wreszcie do pracy!

zdanie *rozkazujące*

- Pójdziemy jutro do kina?

zdanie *pytające*

- Lubię malować farbami akrylowymi.

zdanie *oznajmujące*

- Natychmiast wyjdź z mojego pokoju!

zdanie *rozkazujące*

- Postuchajmy muzyki!

zdanie *rozkazujące*



2. Przekształć podane zdania oznajmujące w zdania rozkazujące i pytające.

- A** Zrobimy dziś pizzę.

zdanie rozkazujące – *Zróbmy dziś pizzę!*

zdanie pytające – *Czy zrobimy dziś pizzę?*

- B** Wojtek i Jacek grają w szachy.

zdanie rozkazujące – *Niech Wojtek i Jacek zagrają w szachy!*

zdanie pytające – *Czy Wojtek i Jacek grają w szachy?*

1. Zaznacz właściwą odpowiedź.

Zdanie *Ulepmy razem batwana.*
to zdanie:

- oznajmujące
- rozkazujące
- pytające

Zdanie *Ulepimy razem batwana.*
to zdanie:

- oznajmujące
- rozkazujące
- pytające

Zdanie *Chcesz ulepić ze mną batwana?*
to zdanie:

- oznajmujące
- rozkazujące
- pytające



2. Wybierz właściwą odpowiedź.

1. Zdanie rozkazujące może wyrażać:

- A prośbę
- B polecenie
- C obie odpowiedzi są prawidłowe

3. Zdanie pytające może kończyć się:

- A znakiem zapytania
- B kropką
- C obie odpowiedzi są prawidłowe

2. Na końcu zdania oznajmującego
nie może znaleźć się:

- A kropka
- B znak zapytania
- C wykrzyknik

4. Zdań oznajmujących, rozkazujących
i pytających używamy:

- A ze względu na intencję wypowiedzi
- B ze względu na zróżnicowanie języka
- C dowolnie

CZASEM WARTO SIĘ ROZWINĄĆ – ZDANIE ROZWIŃIĘTE I NIEROZWIŃIĘTE

Podmiot i orzeczenie to podstawowe części zdania. Aby utworzyć wypowiedzenie będące zdaniem, wystarczy zastosować samo orzeczenie.



zdanie nierozwinięte

orzeczenie lub orzeczenie + podmiot

zdanie rozwinięte

orzeczenie + określenia

lub

podmiot + orzeczenie + określenia

1. Podkreśl w tekście zdania nierozwinięte.

Chtopcy poszli na mecz. Chcieli wreszcie pograć razem z przeciwną drużyną. Długo czekali. Nikt nie przyszedł. Janek postanowił pójść do domu. Mateusz próbował się dodzwonić do kapitana drużyny przeciwnej. Igor zrezygnował. Wszyscy rozeszli się do domów.

2. Dodając do zdań pojedyncze wyrazy, przekształć je w zdania rozwinięte.

- A Psy szczekają. *Psy radośnie szczekają.*
- B Malujemy. *Malujemy obrazki.*
- C Stefan zagrał. *Stefan zagrał w meczu.*
- D Chtopcy i dziewczynki śpiewają. *Chtopcy i dziewczynki śpiewają w chórze.*
- E Wojtek zostanie informatykiem. *Wojtek w przyszłości zostanie informatykiem.*

1. Zaznacz właściwą odpowiedź.

Zdanie nierozwinięte może składać się z:

- A** samego orzeczenia
B podmiotu i orzeczenia
C obie odpowiedzi są prawidłowe

2. W podanych zdaniach podkreśl określenia.

Wesołe koty psocą w soboty.

Łakome hipopotamy podjadają banany.

Mrówki w mrowisku opowiadają o rudym lisie.

Niesforne zające gonią motyle na łące.



3. Rozwiń zdania, dopisując:

określenia podmiotu

Marysia płacze.

Smutna Marysia płacze.

Adam i Ewa nie słuchają.

Roztargnieni Adam i Ewa nie słuchają.

Telefon dzwoni.

Telefon babci dzwoni.

Kwiaty zakwitły.

Wiosenne kwiaty zakwitły.

Książka leży.

Książka o zwierzętach leży.

określenie orzeczenia

Stasiek pobiegł.

Stasiek pobiegł ulicą.

Kubek stłukł się.

Kubek stłukł się na kawatki.

Uczniowie piszą.

Uczniowie piszą dyktando.

Rozpoczęła się gra.

Rozpoczęła się emocjonująca gra.

MOIM ZDANIEM – ZDANIE I RÓWNOWAŻNIK



Wypowiedzenia dzielimy na zdania i równoważniki zdań.

Zdania zawierają osobową formę czasownika, czyli orzeczenie,
np. *Kuba jedzie na wakacje.*

Równoważniki nie posiadają takiej formy,
np. *Wyjazd Kuby na wakacje.*

1. W poniższym tekście zamień formy nieosobowe czasowników na osobowe.

Andrzej (chcieć) *chciał* wyjechać na obóz. Dlatego (poprosić)
..... *poprosił* rodziców, aby mu (pozwolić) *pozwolili*
się zapisać. Gdy (zgodzić się) *się zgodzili*, chłopiec (być)
..... *był* bardzo szczęśliwy. (Zacząć) *zaczął*
się od razu pakować, mimo że do wyjazdu (zostać) *został*
jeszcze cały miesiąc.

2. Zamień równoważniki zdań na zdania.

- Zabranie zabawek przez Jacka. – *Jacek zabrał zabawki.*
- Wyjście chłopców z domu. – *Chłopcy wyszli z domu.*
- Zebranie przez Alę i Asię liści na bukiet. – *Ala i Asia zebrały liście na bukiet.*
- Stawianie ścian domu przez murarzy. – *Murarze stawiają ściany domu.*
- Powrót rodziców z pracy. – *Rodzice wrócili z pracy.*

1. Przeczytaj zdania.

Spotkanie Śnieżki z krasnoludkami.

Malowanie króla przez artystę.

Śmianie się dziewczynek.

Zgubienie koszyka przez Czerwonego Kapturka.

Wędrowanie harcerzy po górach.



A) Jakimi częściami mowy są podkreślone wyrazy? Odpowiedz pełnym zdaniem.

Podkreślone wyrazy są rzeczownikami.

B) Zamień podkreślone wyrazy na czasowniki w formie osobowej. Popraw zdania i zapisz je.

Śnieżka spotyka krasnoludki.

Artysta maluje króla.

Dziewczynki śmieją się.

Czerwony Kapturek gubi koszyk.

Harcerze wędrują po górach.

2. Uzupełnij podane zdania dobranymi z ramki czasownikami w odpowiedniej formie.

lubić, chodzić, móc, leżeć, być

Luty *był* w tym roku wyjątkowo mroźny. Wszędzie *leżało* dużo śniegu, z którego *możliśmy* lepić bałwany. Kuba z kolegami często *chodzili* na pobliską górkę, bo wszyscy *lubili* jeździć na sankach.

KTO TU RZĄDZI – PODMIOT I ORZECZENIE

Podmiot i orzeczenie to najważniejsze części zdania.

Orzeczenie odpowiada na pytania: co robi? co się z nim dzieje? w jakim jest stanie? Orzeczenie jest osobową formą czasownika i nazywa wykonywaną czynność.

Podmiot nazywa wykonawcę czynności, odpowiada na pytania: kto? co?

Przykład:

Pantera skoczyła na gałąź.

pantera
(podmiot)

co zrobiła?

.....→

skoczyła
(orzeczenie)

←.....
kto?



1. Określ osobę i liczbę, w której występuje orzeczenie.

- A Idziemy. *1 os. l. mn.*.....
- B Pobiegli. *3 os. l. mn.*.....
- C Chciałbym. *1 os. l. poj.*.....
- D Zaśpiewała. *3 os. l. poj.*.....

2. Na podstawie formy orzeczenia określ, kto jest wykonawcą czynności (ja, ty, on, ona, ono, my, wy, oni, one).

my..... Pojechaliśmy na wakacje nad morze.

on..... Wziął ze sobą aparat fotograficzny.

oni..... Zapomnieli o prowiancie na drogę.

ja..... Chciałbym wyjechać jeszcze raz.

ty..... Byłeś tam już wcześniej.



1. W podanych zdaniach jedną linią podkreśl podmiot, a dwiema orzeczenie.

Wzór:

Leo poszedł na spacer ze swoją panią.



- Amelia szukała zagubionego zwierzaka.
- Zmęczone dziewczyny cieszą się z wygranego meczu.
- Mały kudłaty piesek spaceruje po lesie.
- Nasi rodzice pojechali do kina.

2. Z rozsypanki wyrazowej z każdej chmury utóż zdania i zapisz je poniżej. Podkreśl podmiot i orzeczenie. Jeśli nie można podkreślić podmiotu, pokoloruj chmurę na żółto.

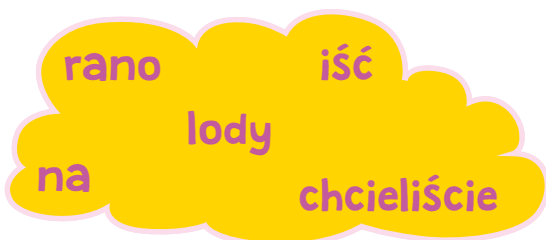

Chcieliście iść rano na lody.

Od jutra zaczynam ćwiczenia!

Bartek i Kazik narysowali plakat.

Stary Mruczek łasi się do nóg swojej pani.

KAŻDY MA SWOJĄ GRUPĘ – GRUPA PODMIOTU I ORZECZENIA



Wyrazy określające podmiot należą do grupy podmiotu, natomiast wyrazy określające orzeczenie tworzą grupę orzeczenia.

1. W podanym zdaniu podkreśl dwiema liniami orzeczenie, jedną podmiot. Uzupełnij schemat, przyporządkuj głównym częściom zdania określające je wyrazy.

Wzór:

Niewielki kamyk wpadł do mojego buta.

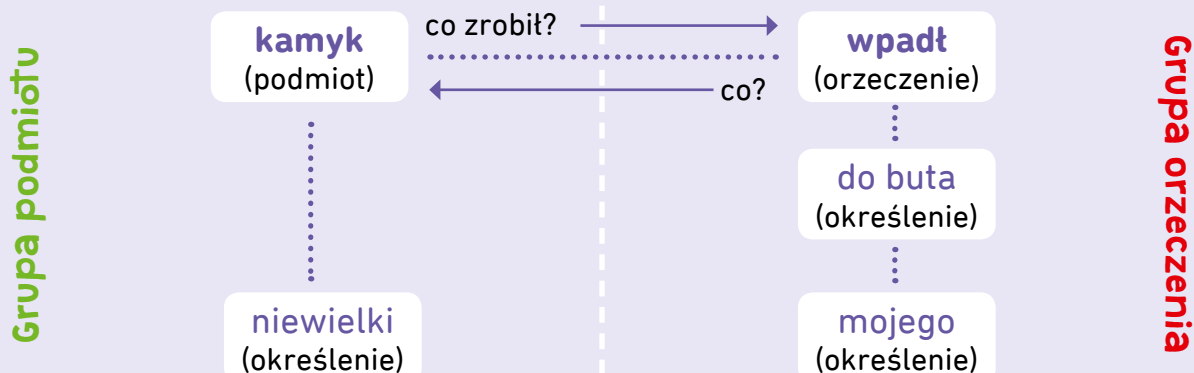

Stary niedźwiedź mocno śpi.

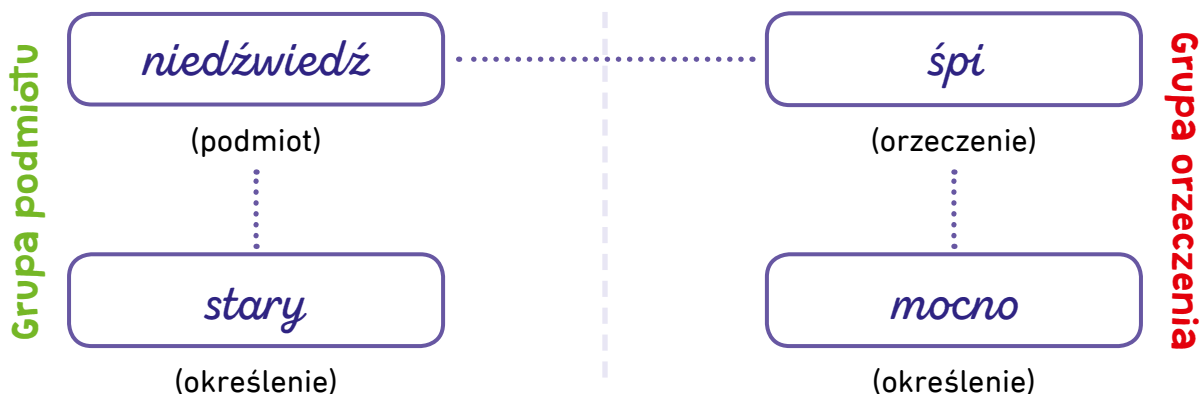

1. W podanym zdaniu podkreśl dwiema liniami orzeczenie, jedną podmiot. Uzupełnij schemat.

Wesoła czerwona biedronka poleciała na różowy kwiatek.

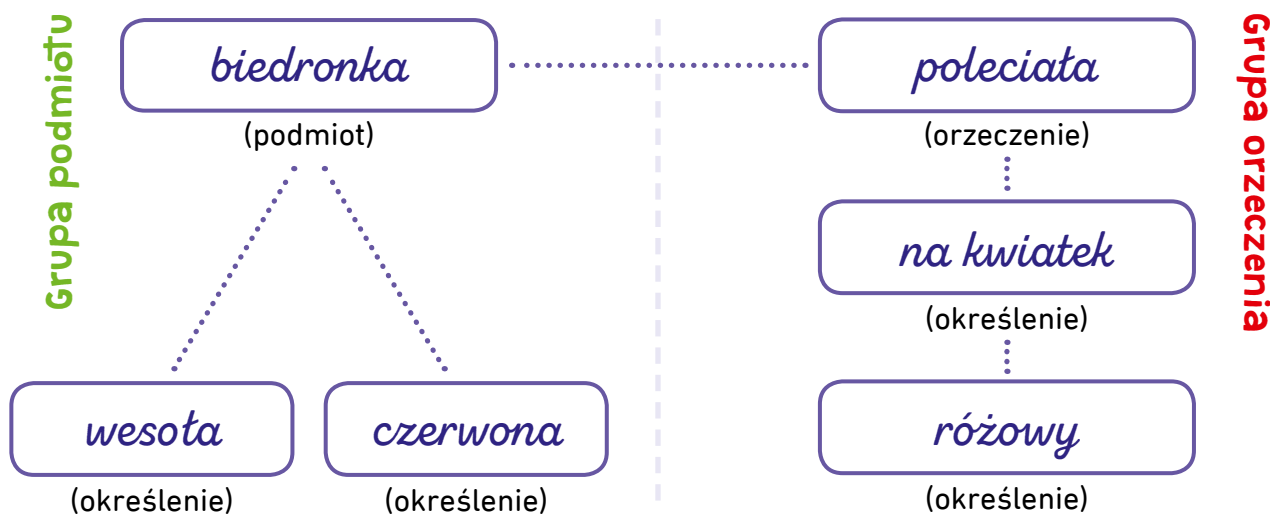

2. Dopasuj wykresy do zdań, nazwij ich części.

Mały wesoły Franek lubi swoje kolorowe klocki. *B*

Uszczęśliwiona Agatka ogląda swój nowy plecak. *D*

Kolorowa ważka z tęczowymi skrzydłami usiadła na drewnianym parapecie. *C*

Zegar elektroniczny wskazywał złą godzinę. *A*

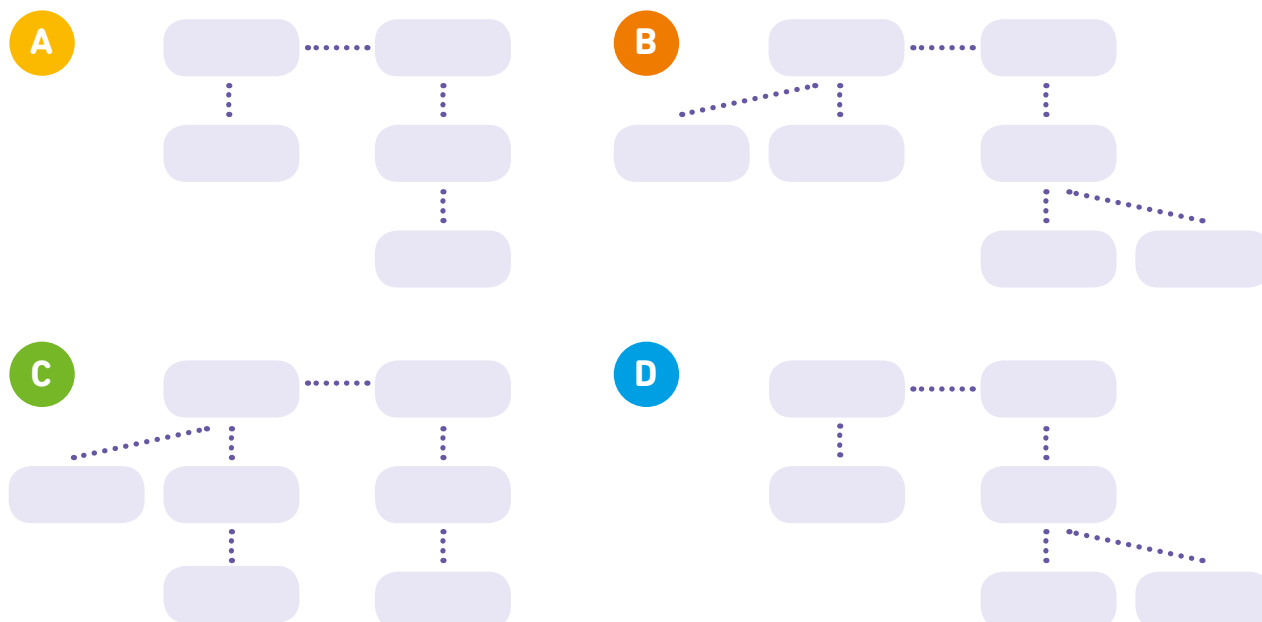

GIMNASTYKA ORTOGRAFICZNA Z Ó I U

Ó

piszemy, gdy w innych formach tego samego wyrazu lub w wyrazach pokrewnych wymienia się na: **o, e** lub **a**, np. bóbr – bobry, wiódł – wiedzie, krótki – skracać; na początku wybranych wyrazów (**ów, ówczesny, ówdzie, ósemka, ósmy**); w zakończeniach **-ów, -ówka, -ówna**, np. schodów, stalówka, Pietrzakówna (wyjątki: skuwka, wsuwka, zasuwka) oraz w wyrazach z **ó niewymiennym**, których pisownię należy zapamiętać, np. król.

U

piszemy zawsze na końcu wyrazu oraz najczęściej na początku; w formach czasu teraźniejszego czasowników zakończonych w bezokoliczniku na **-ować**, np. kupować – kupuje; w zakończeniach: **-uszek, -uszka, -uszko, -un, -unek, -unka, -unia, -uś, -utki** itp., np. maluszek, poduszka, opiekun, opiekunka, mamunia, milutki.

1. Rozwiąż krzyżówkę, wpisując wyrazy z „ó”. Odczytaj hasło.

1. Gdy nie chcesz iść dłuższą drogą, wybierasz...
2. Zamarznięta woda.
3. Majowy odpoczynek.
4. Potrzebny w każdej jadalni.
5. Gdy jest zimno, jest duży...
6. Ciągnie go koń.
7. Przydaje się do pływania po jeziorze.
8. Pełna ziarenek maku.

										4.															
										S															
										T															
										Ó															
												1.													
												IV S													
										7.															
										Ł		Ó		D		I K		A							
																R									
										6.		3.													
										W		M		R		Ó		Z							
										8.		M		VIII A		VII K		V Ó		W		K		A	
																		J							
												2.		II L		Ó		D							
																		VI W							
																		K							
																		III A							

I K II L III A IV S V Ó VI W VII K VIII A



1. W wykreślance znajdź wyrazy z „u” ukryte pionowo i poziomo. Wypisz je.

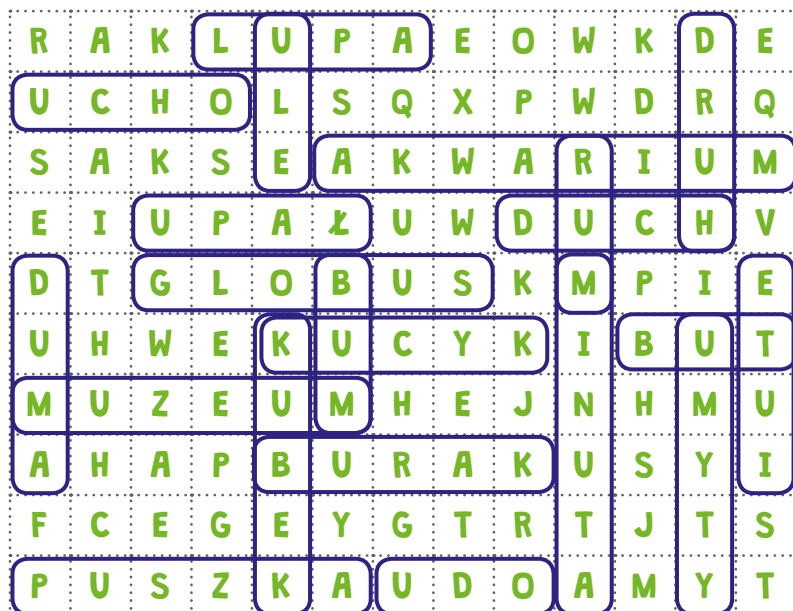

duma, ule, kubek, bum, druh, umyty, etui, lupa, akwarium,
upat, duch, globus, kucyk, but, puszka, udo, burak, minuta,
muzeum, ucho, rum

2. Dopisz części wyrazów, które wspólnie stworzą wyjątki.

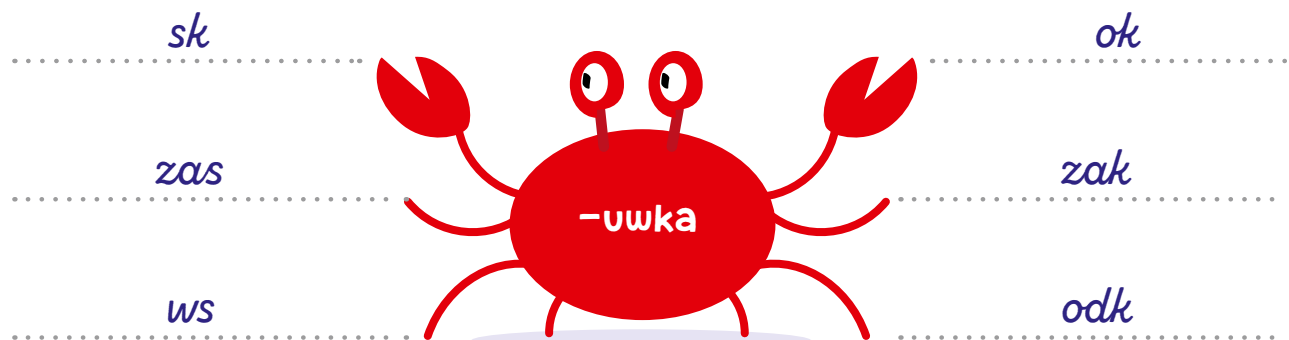

GIMNASTYKA ORTOGRAFICZNA Z RZ I Ż

RZ

piszemy, gdy w innych formach tego samego wyrazu lub w wyrazach pokrewnych wymienia się na **r**, np. cesarz – cesarski; po spółgłoskach: **p, b, t, w, j, k, d, g, ch**, np. przestroga, ujrzyć, chrzan (wyjątki: pszczoła, wszędzie, wszyscy, bukszan, większy); w zakończeniach: **-arz, -erz, -mierz, -mistrz**, np. murarz, żołnierz, wodomierz, zegarmistrz oraz w wyrazach z **rz niewymiennym**, których pisownię należy zapamiętać, np. burza, orzech.

Ż

piszemy, gdy w innych formach tego samego wyrazu lub w wyrazach pokrewnych wymienia się na: **dz, g, z, ż (zi), s, h**, np. mosiężny – mosiądz, ważyć – waga, każe – kazać, wożę – wozić; po spółgłoskach **l, ł, n, r**, np. lżej, małżeństwo, inżynier, rzeć; w wyrazach z **ż niewymiennym**, których pisownię należy zapamiętać, np. żart, ryż.

1. Uzupełnij tekst „rz” i „ż”.

Pani P...**rz**epiórka musiała we w...**rz**eśniu załatwić wiele wa...**ż**nych spraw. Wyruszyła więc w podróż...**ż**.. Było to jednak nie lada wyda...**rz**enie, gdy...**ż**.. zwykle w tym czasie zagnie...**ż**.. dząta się w nowym miejscu. Najpierw udała się do leka...**rz**..a, a później odwiedziła zap...**rz**..yjaźnionych...**ż**..otnie...**rz**..y. U krawca naprawiła zniszczony kotnie...**rz**..yk, a następnie p...**rz**..emie...**rz**..yła szmat drogi, aby powie...**rz**..yć rodzinie p...**rz**..epiękną sk...**rz**..ynkę na na...**rz**..ędzia. Wróciła do gniazda tu...**ż**.. p...**rz**..ed zmie...**rz**..chem.



1. Zapisz wyrazy, które uzasadniają pisownię niżej podanych.

drużyna – druh

krążyć – krąg

uwierzyć – wiara

pieniązek – pieniądz

obrażać – obraza

niższy – niski



2. Wyrazy z „ż” doprowadzą zająca do marchewki. Pomóż mu je odnaleźć i trafić do przysmaku.



Maze puzzle with words containing 'ż' to be traced from the rabbit to the carrot.

Words in the maze:

- P...YJEMNOŚĆ
- KU...
- KA...EŁEK
- MIST...
- POD...UCIĆ
- K...YWY
- B...UCH
- ZBO...Ż...E
- RÓ...Ż...A
- PAT...EĆ
- PORA...Ż...KA
- WYG...ANY
- PIENIĄ...ŻEK
- DR...ŻEĆ
- WYG...EWAĆ
- ...EDNAĆ
- WIE...BA
- ST...YC
- PO...ŻOGA
- B...EG
- ST...EC
- WYRÓ...ŻNIC
- ŚWIE...Ż...Y
- PO...ECZKA
- PO...ĄDEK
- K...AK
- WY...Ż...EJ
- WIE...YC
- Ż...UBR
- ...UCAĆ
- KA...Ż...DY
- P...CZOŁA

Carrot illustration at the bottom left.

1. Rozwiąż krzyżówkę. Odczytaj hasło, którego wyjaśnienie znajduje się pod spodem.

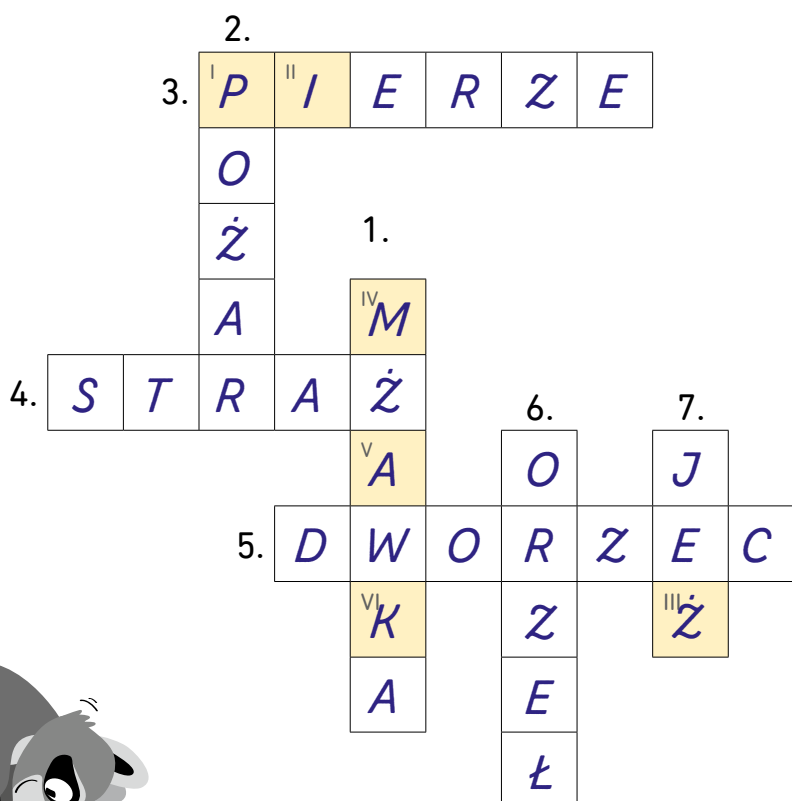

^IP ^{II}I ^{III}Ż ^{IV}M ^VA ^{VI}K

1. Drobnny deszczyk.
2. Gdy coś płonie, mamy...
3. Może być w poduszce.
4. Gasi ogień.
5. Czekasz na nim na pociąg.
6. Ptak z polskiego godła.
7. Kolczasty ssak.



..... *Pizmak* to dość duży gryzoń prowadzący ziemno-wodny tryb życia.

GIMNASTYKA ORTOGRAFICZNA Z CH I H

H

piszemy, gdy w innych formach tego samego wyrazu lub w wyrazach pokrewnych wymienia się na **g** lub **ż**, np. druh – drużyna, wahać się – waga oraz w wielu wyrazach, których pisownie należy zapamiętać, np. hak, herbata, hełm.

CH

piszemy, gdy w innych formach tego samego wyrazu lub w wyrazach pokrewnych wymienia się na **sz**, np. mucha – muszka; po spółgłosce **s**, np. schodzić; zawsze na końcu wyrazu (wyjątek: druh) oraz w wielu wyrazach, których pisownię należy zapamiętać, np. choroba, chleb.



1. Znajdź w wężu wszystkie prawidłowo zapisane wyrazy z „ch” i „h”. Zaczynij od głowy.

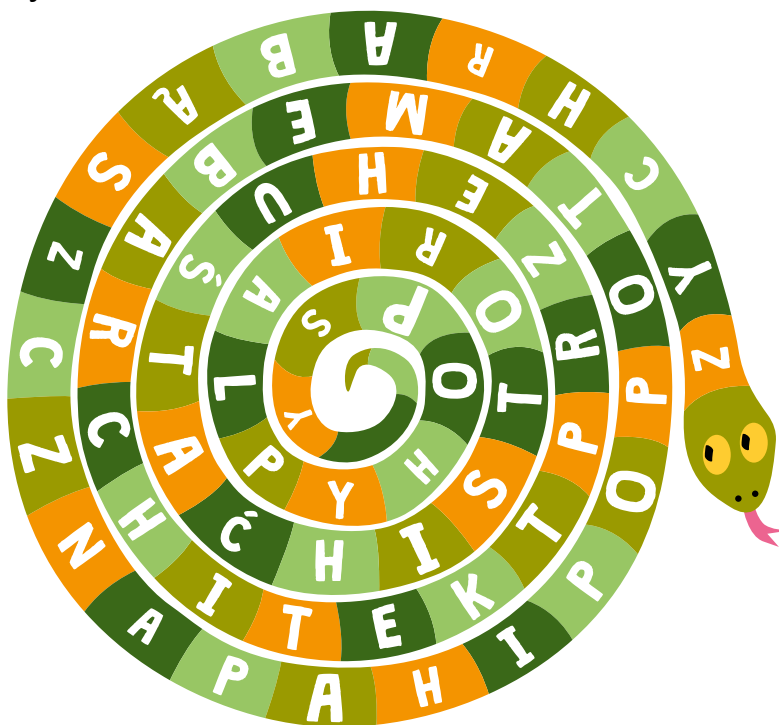

chrabąszcz, hipopotam, architekt, huśtać, historia, hop

1. Tylko wyrazy z „h” doprowadzą psa do kości. Pomóż mu znaleźć drogę.

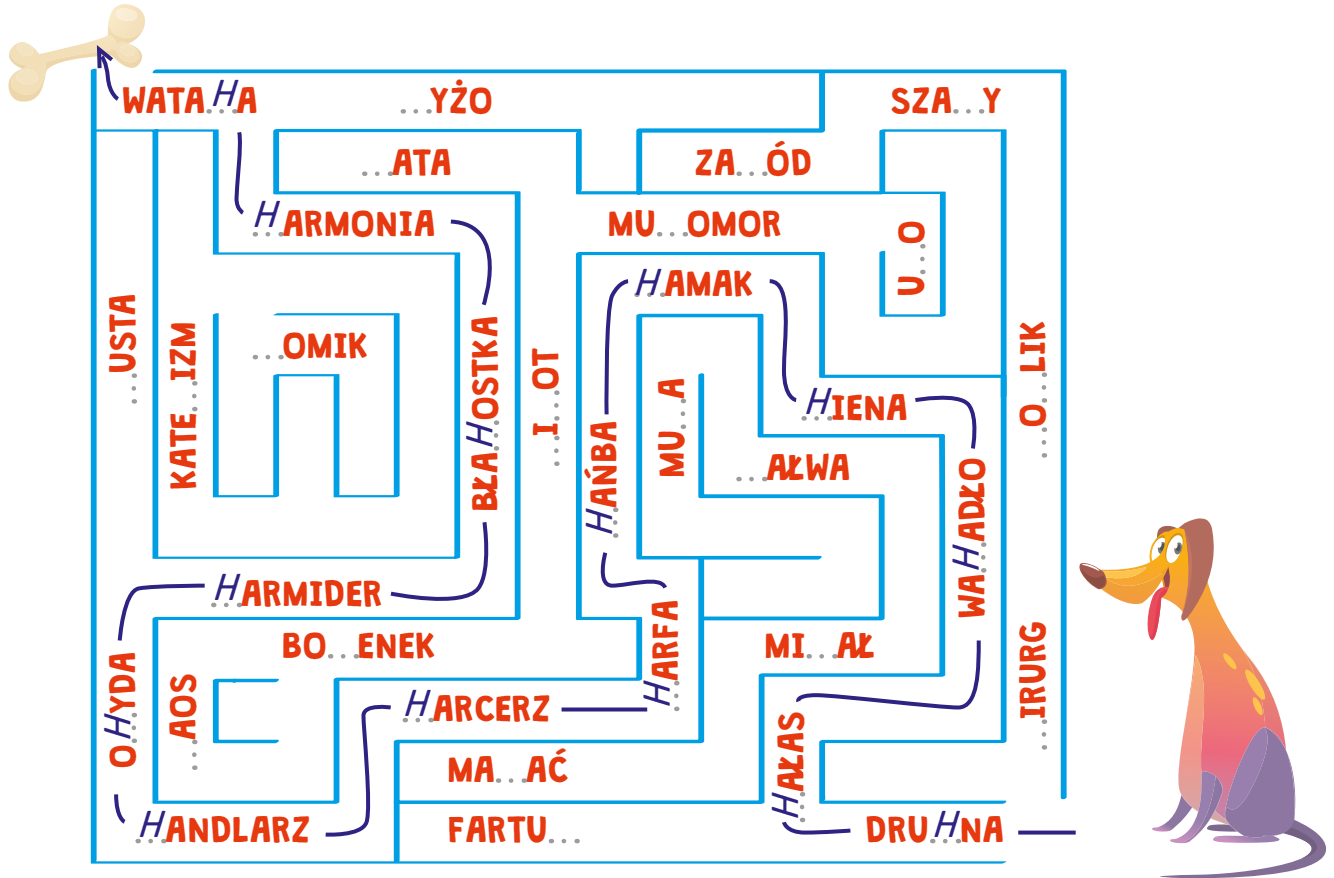

2. Posadź rośliny we właściwym ogródku. Zapisz w ramkach „h” lub „ch”.
Rośliny, w których piszemy „h”, pokoloruj na żółto, te z „ch” – na zielono.

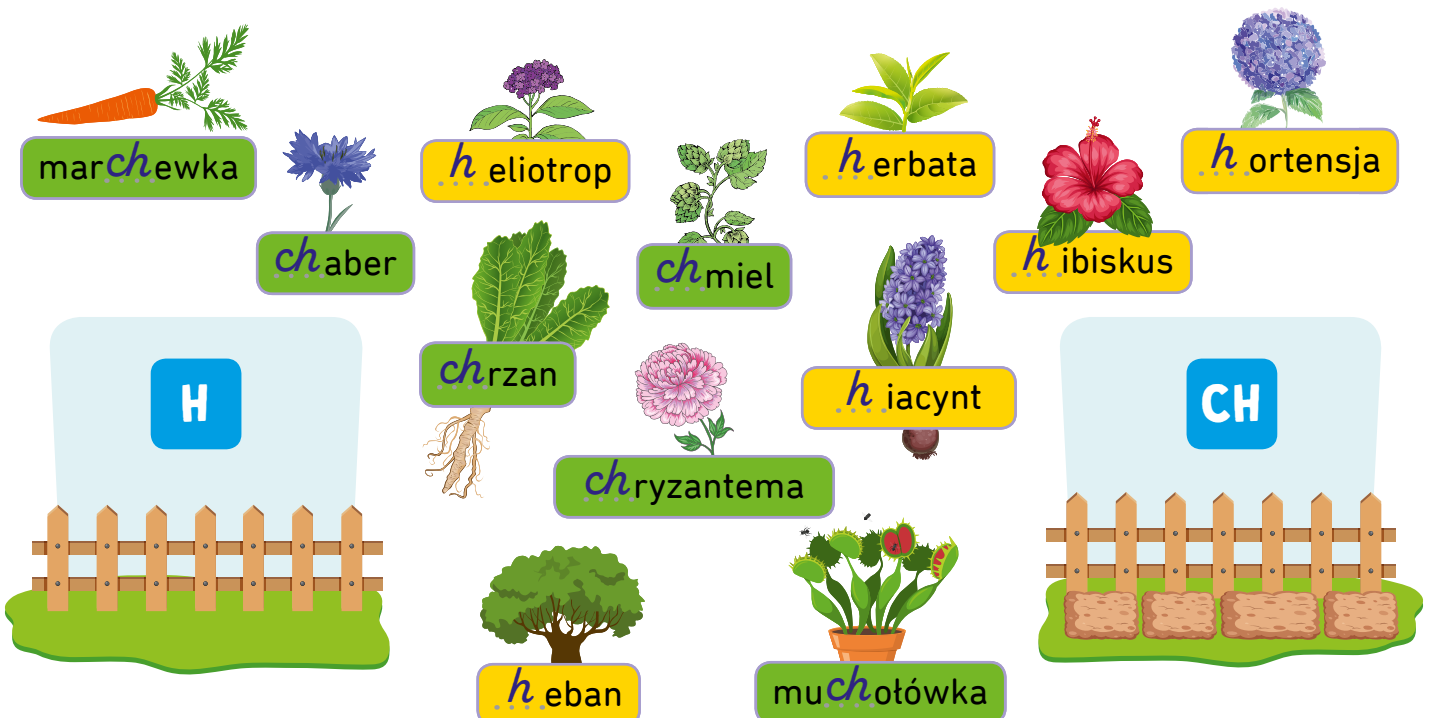

NIEKIEDY NIE WIEM, JAK NAPISAĆ „NIE” – PISOWNIA „NIE” Z RÓŻNYMI CZĘŚCIAMI MOWY

Cząstkę „nie” piszemy razem z:

- **rzeczownikami** (np. niepokój, nieszczęście)
- **przymiotnikami w stopniu równym** (np. nieuczciwy, niewielki)
- **przysłówkami w stopniu równym** (np. niedobrze, nietadnie)

Cząstkę „nie” piszemy oddzielnie z:

- **czasownikami** (np. nie przyszedł, nie mogę)
- **przymiotnikami w stopniu wyższym i najwyższym** (np. nie uczciwszy, nie większy)
- **przysłówkami w stopniu wyższym i najwyższym** (np. nie lepiej, nie ładniej)
- **liczebnikami** (np. nie dziesięć, nie sto)



1. Dopisz przeczenie „nie” razem lub osobno. Pokoloruj na niebiesko pola z oddzielną pisownią.

*nie*chętnie

nie zdążył

*nie*oczekiwanie

nie najlepiej

*nie*zdrowo

*nie*pokój

*nie*raz

nie śpi

2. Do podanych wyrazów dobierz inne o podobnym znaczeniu, które będą zawierały przeczenie „nie”, np. dobrze – nieźle.

głupio – *niemądrze*

kłamstwo – *nieprawda*

brzydko – *nietadnie*

wróg – *nieprzyjaciół*

nisko – *niewysoko*

bałagan – *nieporządek*

smutno – *niewesoło*

1. Uzupełnij tabelkę wstawiając znak X w miejscu, które oznacza prawidłową pisownię „nie” z danym wyrazem.

	umiem	bezpiecznie	wysoko	znacznie	widzieliśmy
razem		X	X	X	
osobno	X				X



	dwoje	uwaga	mam	odrobić	wchodzenie
razem		X			X
osobno	X		X	X	

2. Uzupełnij dialog, wpisując „nie” łącznie lub rozdzielnie.

- Dlaczego *nie* było cię wczoraj w szkole?
- Czuję się *nie* najlepiej. *Nie* miałem siły, żeby się ruszać i ogólnie byłem jakiś *nie* swój.
- *Nie* pokoił się o ciebie. Ostatnio *nie* wiele rozmawiamy i *nie* spędzamy razem czasu.
- *Nie* raz już tak bywało. *Nie* gniewaj się. *Nie* mam zbyt dużo czasu. *Nie* mogę go znaleźć nawet na sprzątanie.
- Dobrze, że *nie* wiesz, jaki *nie* porządek panuje w moim pokoju. Moja mama twierdzi, że to może być nawet *nie* bezpieczne.



1. Przeskakując zawsze o tyle samo liter, odgadnij ukryte w ciągu literowym wyrazy. Zapisz je poprawnie i napisz zdanie z każdym z nich.

ISNTRIZKEWISOPKFAAGZ
 BNIYPTCAERZLJLNKNYRMN
 QUIZREJSONLDKXDTGADHŁ
 EPNOSIRTEGX CZYHRAĘNIĆ



nieskazitelny, nie oddał, niechęć

Koszula lśnita nieskazitelną bielą.

Maciek nie oddał mi zeszytu do matematyki.

Asia i Julka czują do siebie niechęć.

2. Do każdego słoneczka dopisz sześć wyrazów: do pierwszego wyrazy pisane z „nie” osobno, do drugiego pisane łącznie.

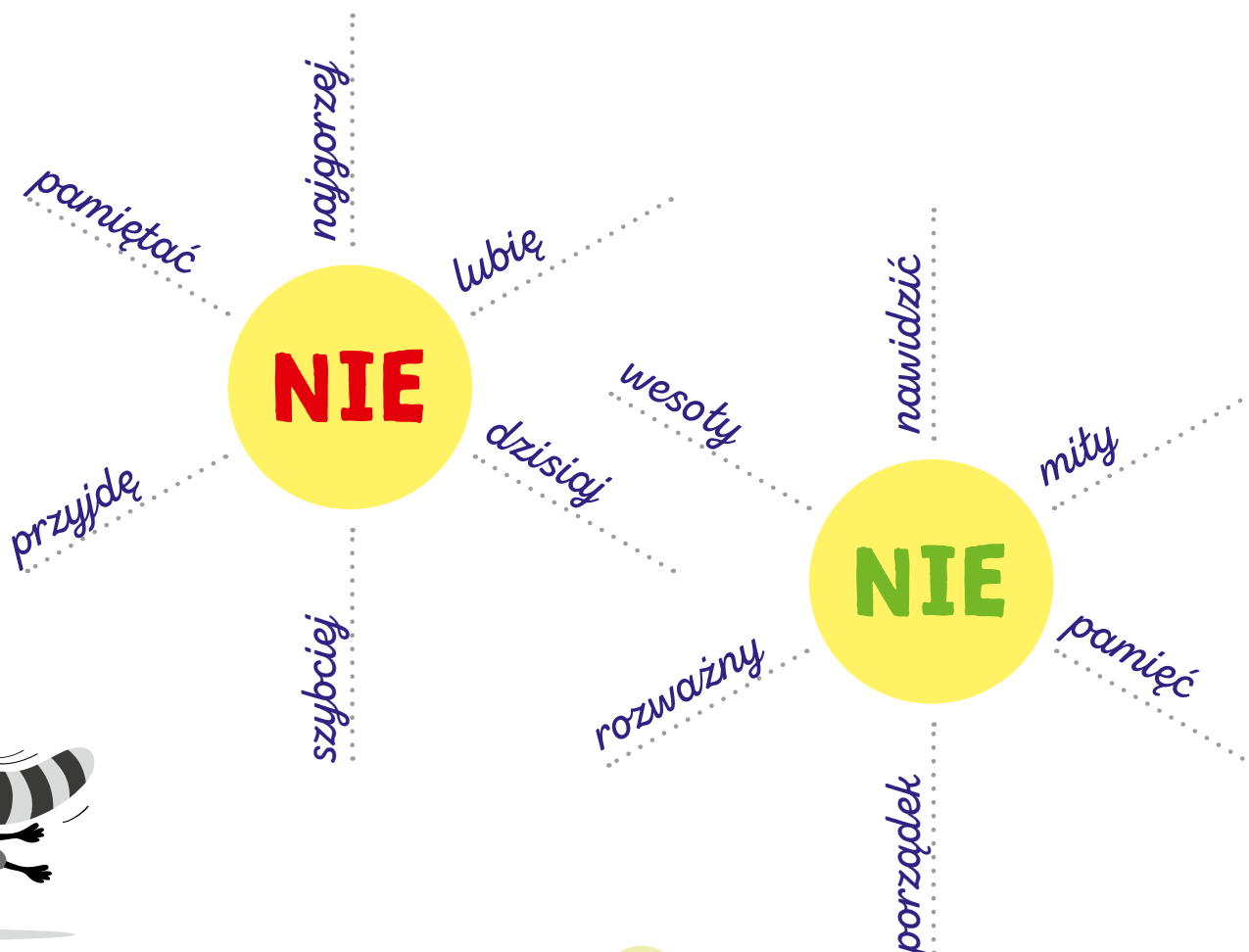

GIMNASTYKA ORTOGRAFICZNA – KIEDY UŻYĆ WIELKIEJ LITERY?

Wielką literą zapisujemy nazwy własne, do których należą między innymi:

IMIONA I NAZWISKA	Mikołaj Kopernik, Antoni Wilczyński
NAZWY GEOGRAFICZNE	Etna, Martynika, Pilica, Tatry, Europa
NAZWY MIESZKAŃCÓW KONTYNETÓW, PAŃSTW, REGIONÓW	Azjatka, Kanadyjka, Ślązaczka, Europejczyk, Polak, Mazowszanin
NAZWY ŚWIĄT	Boże Narodzenie, Wielki Tydzień
TYTUŁY GAZET ORAZ CZASOPISM	„Życie Warszawy”, „Mówią Wieki”



1. Uzupełnij tekst odpowiednimi literami. Pokoloruj na zielono właściwe pole.

A a ntek zainteresował się **I** i ndianami. Zaprenumerował nawet czasopismo „**Ż** życie **A** a pacza”, z którego dowiedział się wiele o dawnych mieszkańcach **A** a meryki. Szczególnie zainteresował go artykuł **A** a ntoniego **P** p rusaka, który opisał historię **W** w odza **C** c zarne **P** p ióro. Gdy ostatnio koledzy **A** a ntka zachwycali się „**A** a kademią **P** p ana **K** k leksa”, on z wypiekami na policzkach opowiadał losy **W** w innetou. Jego tata mówi, że gdyby nie **E** e uropejczycy, **I** i ndianie nadal mogliby zasiedlać całą **A** a merykę, zamiast żyć w **R** r ezerwatach.

1. Rozpoznaj nazwy państw na podstawie charakterystycznych dla nich budowli.



Francja



Wielka Brytania

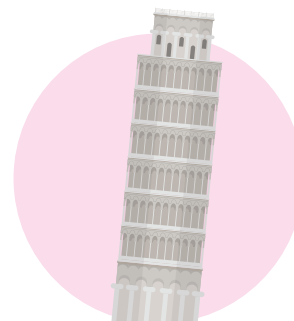

Włochy



Polska



Chiny

2. Zapisz tytuły lektur szkolnych podanych autorów. Pamiętaj o cudzysłowach.

Jan Brzechwa „Akademia Pana Kleksa”

Jean-Jacques Sempé „Mikotajek”

Janusz Christa „Szkota latania”

Hans Christian Andersen „Brzydkie kaczątko”

Clive Staples Lewis „Lew, Czarownica i Stara Szafa”



TAKIE MAŁE, A TAKIE WAŻNE – INTERPUNKCJA

Znaki interpunkcyjne stanowią ważny element zdania. Służą przede wszystkim do uwydatnienia logiczno-składniowej konstrukcji zdań. Najczęściej używane znaki to:



- . kropka
- , przecinek
- ? znak zapytania
- ! wykrzyknik
- „ ” cudzysłów
- : dwukropek

1. Uzupełnij tekst odpowiednimi znakami przestankowymi.

Gdy byłam mała, często jeździłam do dziadków na wieś. Lubiłam tam karmić zwierzęta: kury, gęsi, króliki i konie. Jeśli się nudziłam, szłam na strych, aby poszukać jakiejś lektury. Pewnego dnia znalazłam „Niekończącą się historię”. Nie mogłam się oderwać od tej książki, czytałam ją nawet nocami. Wyobrażałam sobie, że przeniosłam się do Fantazjany i podróżowałam razem z Bastianem. Co będzie dalej? Zastanawiałam się za każdym razem, kiedy już musiałam odłożyć książkę. Ona jest naprawdę super!



1. Odgadnij nazwę znaku interpunkcyjnego.

Stawiamy go, gdy chcemy się czegoś dowiedzieć.

znak zapytania

Zapisujemy w nim tytuł.

cudzystów

Może wyrażać polecenie.

wykrzyknik

Oddzielamy nim wyrazy w zdaniu lub zdania składowe w zdaniu złożonym.

przecinek

Potrzebujemy tego znaku, gdy chcemy coś wymieniać.

dwukropek

Kończymy nim zdanie, gdy coś stwierdzamy.

kropka



2. Zaznacz prawidłową odpowiedź.

Przecinek stawiamy:

- po rzeczowniku w dopełniaczu
- kiedy wyliczamy
- po każdym przymiotniku

Wyodrębnia wtrącony fragment tekstu:

- dwukropek
- średnik
- nawias

Używamy go m.in. w wypowiedziach w dialogu:

- średnik
- myślnik
- wielokropek

Służy do oznaczania emocjonalnego charakteru wypowiedzi, na przykład żądania albo rozkazu:

- dwukropek
- wykrzyknik
- wielokropek

SPIS TREŚCI

Lektury

- *Mikołajek* Jean Jacques Sempé,
René Goscinny str. 1–4
- *Akademia Pana Kleksa*
Jan Brzechwa str. 5–8
- *Opowieści z Narnii.*
Lew, Czarownica i Stara Szafa
C.S. Lewis str. 9–11
- *Baśnie* str. 12–14
- *Felix, Net i Nika.*
Gang Niewidzialnych Ludzi
Jakub Kosik str. 15–17
- *Kajko i Kokosz. Szkoła latania*
Janusz Christa str. 18–22
- *Pinokio*
Carlo Collodi str. 23–24
- *Motyl*
Władysław Betza str. 25–27
- *Mazurek Dąbrowskiego*
Józef Wybicki str. 28–30

Fonetyka

- Po literce i po głosce str. 31–34
- Głoski str. 35
- Sylaby str. 36–37
- Wszystko po kolei – alfabet str. 38–39

Fleksja

- Czasownik str. 40–43
- Rzeczownik str. 44–46
- Przymiotnik str. 47–48
- Przysłówek str. 49–50
- Przyimek str. 51–53
- Spójnik str. 54–56

Składnia

- Zdania oznajmujące, pytające
rozkazujące str. 57–59
- Zdanie rozwinięte i nierozwinięte str. 60–61
- Zdanie i równoważnik str. 62–63
- Podmiot i orzeczenie str. 64–65
- Grupa podmiotu i grupa
orzeczenia str. 66–67

Ortografia i interpunkcja

- Gimnastyka ortograficzna z ó i u str. 68–69
- Gimnastyka ortograficzna z rz i ż str. 70–72
- Gimnastyka ortograficzna z ch i h str. 73–74
- Pisownia „nie” z różnymi częściami
mowy str. 75–77
- Kiedy użyć wielkiej litery? str. 78–79
- Interpunkcja str. 80–81

